

Model 547705 547710 547711
547717 547718 547721 547722

Brugsanvisning

Bruksanvisning

Bruksanvisning

Käyttöohje

Instruction manual

Gebrauchsanweisung

Podręcznik użytkownika

Kasutusjuhend

DK

NO

SE

FI

GB

DE

PL

ET



TERRASSEVARMER

SIKKERHEDSFORSKRIFTER

**LÆS DE FØLGENDE
SIKKERHEDSFORSKRIFTER, FØR DU TAGER
TERRASSEVARMEREN I BRUG.**

Hvis du kan lugte gas:

1. Luk for gasforsyningen.
2. Sluk al åben ild.
3. Hvis lugten ikke forsvinder, skal du kontakte din gasleverandør eller brandvæsenet.

SIKKERHEDSINFORMATION

1. Opbevar og brug ikke benzin eller andre brandfarlige væsker eller dampe i nærheden af dette eller andre apparater.
2. En gasflaske, som ikke er tilsluttet, må ikke opbevares i nærheden af dette eller andre apparater.

ADVARSEL

1. Må kun bruges udendørs og på godt ventilerede steder!
2. På et godt ventileret sted er mindst 25 % af væggenes areal åbent.
3. Væggens areal er summen af væggenes flademål.

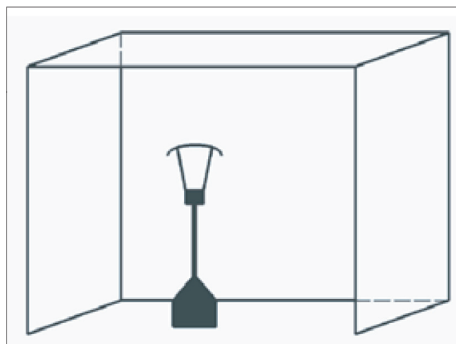

ADVARSEL

Læs de følgende sikkerhedsforskrifter grundigt, før du bruger apparatet.

Forkert samling, justering, modificering og vedligehold kan medføre person- eller tingsskade. Læs alle anvisninger om samling, brug og vedligehold grundigt, før du samler eller vedligeholder dette apparat.

- Apparatet skal opstilles, og gasflasken skal opbevares i henhold til de gældende regler.
- Undgå at tildække ventilationshullerne i kabinettet til gasflasken.
- Flyt ikke apparatet under brug.
- Luk for regulatoren på gasflasken, før du flytter apparatet.
- Slangerne skal udskiftes inden for de foreskrevne intervaller.
- Brug kun den gastype og gasflaske, som anvises af producenten.
- Gasflasken til terrassevarmeren skal opfylde følgende krav:
- Køb kun gasflasker med følgende mål: Ø31,8x58 cm på maks. 15 kg.
- Ved hård vind skal du tage forholdsregler i tilfælde af, at apparatet vælter. Anbring gasflasken mindst 1 meter fra apparatet.
- Dysen må kun monteres af producenten.
- Slut ikke gasflasken direkte til apparatet uden brug af regulator. Brug kun den gastype og gasflaske, som fremgår af brugsanvisningen.

Brug en regulator (som overholder EN16129:2013 og de nationale regler) til det tryk, som passer til apparatet.

- Brug en 30 mbar-regulator til butan/propan i kategorien I3B/P(30).
- Brug en 30 mbar-regulator til butan i kategorien I3+(28-30/37).
- Brug en 37 mbar-regulator til propan i kategorien I3+(28-30/37).
- Brug en 50 mbar-regulator til butan/propan i kategorien I3B/P(50).
- Det anbefales at bruge en fleksibel slange, som er godkendt iht. EN16436:2014.

Sikkerhedsforskrifter

Læs de følgende sikkerhedsforskrifter grundigt, før du bruger apparatet.

- Brug ikke terrassevarmeren indendørs, da det kan medføre person- eller tingsskade.
- Terrassevarmeren må ikke bruges i autocampere, campingvogne eller både.
- Samling og reparation bør kun foretages af en fagmand.
- Forkert samling, justering og modificering kan medføre person- eller tingsskade.
- Forsøg ikke at ændre apparatet på nogen måde.
- Udskift eller erstat aldrig regulatoren med en anden regulator en den, som anbefales af producenten.
- Opbevar og brug ikke benzin eller andre brandfarlige dampe eller væsker i nærheden af terrassevarmeren.

- Hele gassystemet med slange, regulator, vågeblus og brænder skal efterses for lækage eller skader før brug og bør efterses mindst én gang om året af en fagmand.
- Lækagetest skal foretages med sæbevand. Brug aldrig åben ild til lækagetest.
- Brug ikke terrassevarmeren, før den er lækagetestet.
- Luk omgående for gassen, hvis du kan lugte gas. Luk for regulatoren. Hvis der forekommer lækage ved en forbindelse: stram forbindelsen, og foretag en ny lækagetest. Hvis der fortsat dannes bobler, skal slangen udskiftes. Hvis der forekommer lækage ved regulatoren og gasflasken: afmonter regulatoren, monter den igen, og foretag en ny lækagetest. Hvis der fortsat dannes bobler efter adskillige forsøg, er gasflasken eller regulatoren defekt og skal udskiftes.

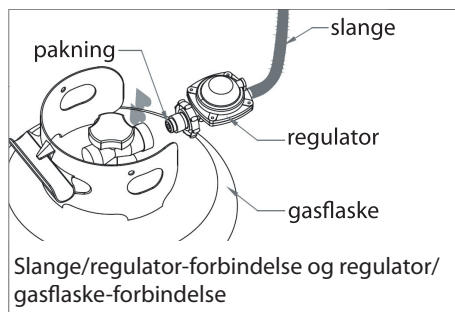

- Terrassevarmeren må ikke transporteres, mens den er i brug.
- Vent med at flytte terrassevarmeren, til den er kølet af.

- Hold ventilationsåbningen på kabinettet til gasflasken fri for snavs.
- Reflektoren, betjeningspanelet og gitteret over brænderen må ikke males eller lakeres.
- Hold områderne omkring vågeblusset og brænderen samt ventilationshullerne rene.
- Det kan være nødvendig med regelmæssig rengøring.
- Luk for gasflasken, når terrassevarmeren ikke er i brug.
- Efterse omgående terrassevarmeren, hvis dette sker:
 - Terrassevarmeren bliver ikke varm nok.
 - Der lyder små smæld fra terrassevarmeren under brug (lidt støj er normalt ved slukning af brænderen).
 - Det lugter af gas, og flammerne omkring brænderen er meget gule.
- Regulatoren og slangen skal anbringes, så ingen falder over dem eller træder på dem..
- Hvis der er afmonteret dele fra terrassevarmeren i forbindelse med vedligehold, skal de genmonteres, inden terrassevarmeren bruges igen.
- Børn og voksne skal holde sig på sikker afstand af terrassevarmerens varme flader, da de kan medføre forbrænding eller antænding af tøj.
- Børn skal være under opsyn, når de er i nærheden af terrassevarmeren.
- Tøj eller andre brændbare materialer må ikke anbringes på eller nær terrassevarmeren.
- Gasflasken må kun skiftes på steder med tilstrækkelig ventilation og på sikker afstand af antændelseskilder (levende lys, cigaretter, åben ild osv.).
- Følg illustrationen for at sikre dig, at regulatorens pakning er monteret og fungerer korrekt.
- Undgå at tildække ventilationshullerne i kabinettet til gasflasken.
- Luk for regulatoren på gasflasken efter brug.
- Terrassevarmeren må ikke bruges i tilfælde af gaslækage. Hvis terrassevarmeren er tændt, skal du omgående slukke for den og for gasforsyningen. Terrassevarmeren skal efterses, og fejlen skal udbedres, inden terrassevarmeren bruges igen.
- Efterse slangen mindst én gang om måneden, samt hver gang gasflasken udskiftes og efter længere stilstandsperioder.
- Hvis slangen er revnet, flosset eller mørnet, skal den udskiftes med en slange med tilsvarende længde og specifikationer.
- Det er farligt og forbudt at bruge terrassevarmeren i lukkede rum!
- Læs brugsanvisningen, før du tager terrassevarmeren i brug. Terrassevarmeren skal opstilles i henhold til brugsanvisningen og gældende lokale regler.
- Følg illustrationen med hensyn til tilslutning af slange og regulator.
- Dysen på terrassevarmeren er monteret fra fabrikken og må ikke afmonteres eller udskiftes. Det er forbudt at ændre terrassevarmeren fra et gastryk til et andet.

Opbygning og specifikationer

Flytbar terrassevarmer med kabinet til gasflaske
 Kabinet i pulverlakeret stål eller rustfrit stål
 Gasslange med spændebånd (gevind til Tyskland)
 Varmefordeling fra reflektor

Specifikationer

Brug kun propan, butan eller blanding heraf

Maks. effekt: 13.000 watt Min. effekt: 5.000 watt Forbrug: 456-870 g/t

PRODUKT-KATEGORI:	I3+(28-30/37)		I3B/P(30)	I3B/P(50)	I3B/P(37)
GASTYPER:	Butan	Propan	Butan, propan eller blanding heraf		
GASTRYK:	28-30 mbar	37 mbar	30 mbar	50 mbar	37 mbar
UDGANGSTRYK PÅ REGULATOR:	30 mbar	37 mbar	30 mbar	50 mbar	37 mbar

Brug en regulator, som passer til udgangstrykket på regulatoren som vist i tabellen ovenfor.

Skema over dyser

PRODUKT-KATEGORI:	I3+(28-30/37)		I3B/P(30)	I3B/P(50)	I3B/P(37)
GASTYPER:	Butan	Propan	Butan, propan eller blanding heraf		
GASTRYK:	28-30 mbar	37 mbar	30 mbar	50 mbar	37 mbar
SAMLET VARME-EFFEKT (Hs): (Qn)	13 kW (G30: 945 g/t; G31: 929 g/t)				
INJEKTOR-STØRRELSE:	1,90 for hovedbrænder 0,18 for vågeblus		1,70 for hovedbrænder 0,18 for vågeblus	10,80 for hovedbrænder 0,18 for vågeblus	
Hvis mærkningen på dysen eksempelvis er "1,90", betyder det, at dysens størrelse er 1,90 mm.					

Slange og regulator skal opfylde de gældende lokale regler.

Regulatorens udgangstryk skal svare til gaskategorien i skemaet over dyserne.

Apparatet skal tilsluttes med en godkendt slange på 1,2 meter.

Opstillingssted

Terrassevarmeren må kun anvendes udendørs. Sørg altid for tilstrækkelig ventilation omkring terrassevarmeren.

Sørg altid for et tilstrækkeligt frirum til brændbare materialer, mindst 100 cm til loftet og mindst 100 cm til siderne.

Terrassevarmeren skal anbringes på et plant og solidt underlag.

Terrassevarmeren må ikke bruges på steder, hvor der kan forekomme eksplosiv atmosfære, f.eks. hvor der opbevares benzin eller andre brændbare væsker eller dampe.

Fastgør terrassevarmerens base sikkert til underlaget for at beskytte den mod kraftig vind.

Krav til gas

Brug kun propan eller butan.

Slange og regulator skal opfylde de gældende lokale regler.

Installationen skal opfylde de gældende lokale regler. Hvis der ikke findes et regelsæt, skal installationen opfylde reglerne for opbevaring og håndtering af flydende gas.

Hvis gasflasken er bulet, rusten eller beskadiget, kan den være farlig at bruge. Få den efterset hos forhandleren. Brug aldrig en propangasflaske med en beskadiget ventil.

Propangasflasken skal anbringes, så der er mulighed for udluftning omkring den.

Slut aldrig en ureguleret propangasflaske til terrassevarmeren.

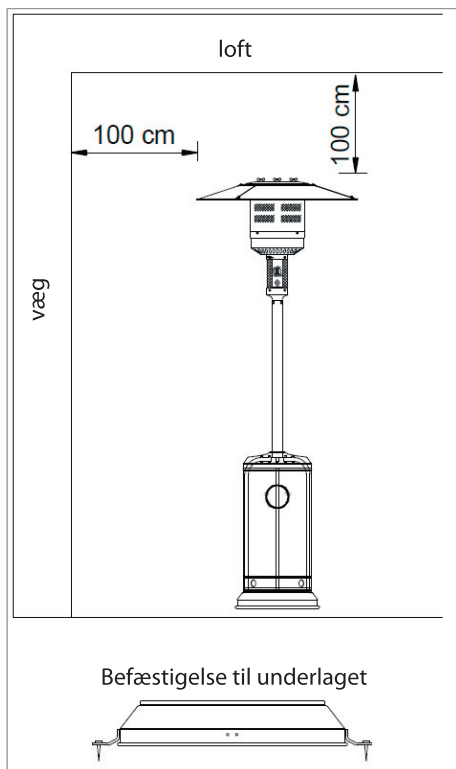

Lækagetest

Forbindelserne på terrassevarmeren er lækagetestet fra fabrikken inden afskibning. Der skal foretages en lækagetest på opstillingsstedet i tilfælde af, at terrassevarmeren er blevet beskadiget under transporten, eller at trykket er for højt.

Lav en sæbeopløsning af en del opvaskemiddel og en del vand. Sæbeopløsningen kan påføres med forstøverflaske, børste eller klud. Der dannes bobler i tilfælde af lækage.

Terrassevarmeren skal lækagetestes med en fuld gasflaske.

Kontroller, at sikkerhedsventilen er lukket.

Åbn for regulatoren.

Luk for gassen i tilfælde af lækage. Spænd utætte forbindelser, åbn for gassen, og foretag en ny lækagetest.

Ryg aldrig under lækagetest.

Brug og opbevaring

Sådan tændes terrassevarmeren

1. Åbn regulatoren på gasflasken.
2. Tryk betjeningsknappen ind, og drej den til positionen PILOT (90° mod uret).
3. Tryk betjeningsknappen ind, og hold den inde i cirka 60 sekunder. Tryk flere gange på tændingsknappen (IGNITER), mens du fortsat holder betjeningsknappen inde. Når vågeblusset tændes, kan du slippe betjeningsknappen.

OFF: brænderen slukkes

HI: Højeste indstilling

LO: Laveste indstilling

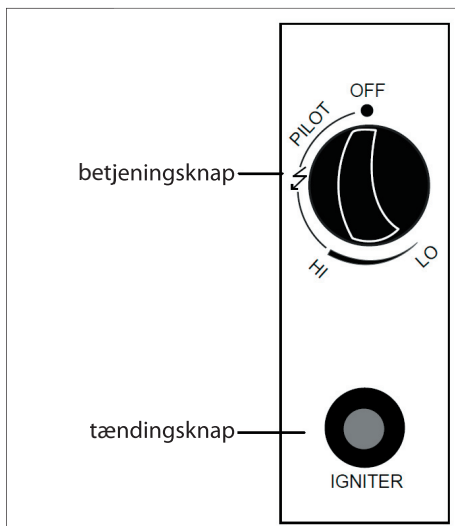

Bemærk:

Hvis du har tilsluttet en ny gasflaske, skal du holde betjeningsknappen inde i 1 minut for at udlufte systemet og lade gassen nå frem til brænderen.

Betjeningsknappen skal være trykket ind, når du prøver at tænde vågeblusset. Når vågeblusset tændes, kan du slippe betjeningsknappen.

Vågeblusset kan ses og kontrolleres gennem det runde vindue med låget, som findes nederst på gitteret omkring brænderen (til venstre eller til højre for betjeningsknappen).

Hvis vågeblusset ikke tændes, eller hvis det går ud, skal du gentage trin 3.

4. Når vågeblusset tændes, skal du dreje betjeningsknappen til den højeste indstilling og lade terrassevarmeren varme op i 5 minutter, før du drejer betjeningsknappen til den ønskede indstilling.

Sådan slukkes terrassevarmeren

1. Drej betjeningsknappen til positionen PILOT.
2. Tryk betjeningsknappen ind, og drej den til positionen OFF.
3. Luk regulatoren på gasflasken.

Opbevaring

1. Luk altid regulatoren på gasflasken efter brug.
2. Tag regulatoren og slange af gasflasken.
3. Efterse ventilen for skader og tæthed. Få den om nødvendigt udskiftet hos forhandleren.
4. Opbevar aldrig gasflasker under terræn eller på steder uden tilstrækkelig udluftning.

Rengøring og pleje

- Aftør pulverlakerede flader med en blød fugtig klud. Brug ikke slibende eller antændelige rengøringsmidler.
- Fjern snavs fra terrassevarmeren, så den er ren og sikker at bruge.
- Overdæk terrassevarmeren med en beskyttelseshætte (ekstraudstyr), når den ikke er i brug.

Samling

Der henvises til deloversigten bagest i denne brugsanvisning.

Monter bøjlerne på bundpladen med 3 skruer (C).



Monter befæstningsbeslagene (F) på bundpladen med hvert 2 skruer, 2 skiver og 2 møtrikker (G).



Monter søjlen på hver af de 3 bøjler med 2 skruer, 2 skiver og 2 møtrikker (B).



Sæt kabinettet ned over søjlen og ned på bundpladen.



Sæt gasforsyningsrøret ned i søjlen, og spænd gasforsyningsrøret fast på brænderhovedet ved hjælp af omløbermøtrikken.



Skru brænderhovedet fast på søjlen med de skruer, som allerede er monteret på brænderhovedet.



Sæt 1 skive (E), 1 gevindstykke (A) og 1 skive (E) fast i hvert hul øverst på brænderhovedet.



Tag omhyggeligt beskyttelsesfolien af reflektorskærmens dele.

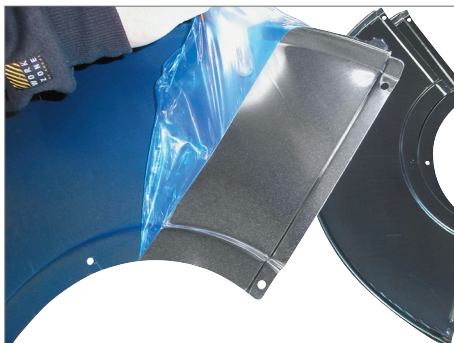

Skru reflektorskærmens dele sammen med 9 skruer, 9 skiver og 9 hættemøtrikker (I).



Sæt reflektorskærmen ned over gevindstykkerne (A) på brænderhovedet, og skru den fast med 3 skiver (E) og 3 vingemøtrikker (D).



Løft kabinettet op, og skub det lidt bagud, så det hviler på bøjlerne, og skru slangen med regulatoren fast på gasforsyningsrøret.

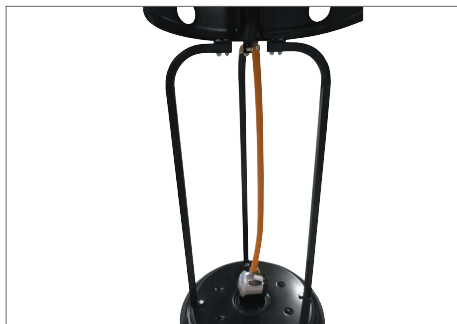

Terrassevarmeren er nu samlet.

Tilslutning af gasflaske

Løft kabinettet op, og skub det lidt bagud, så det hviler på bøjlerne.

Træk regulatorens krave op, og sæt den ned på gasflaskens ventil.



Pres nu kraven helt ned, så den mærkbart låses fast på gasflasken.



Regulatoren skal sidde så fast, at det er muligt at løfte gasflasken ved kun at holde fast i regulatoren.



Bemærk: Dette gælder ikke for den svenske regulator, der bare skal skrues på gasflasken.



Tænding

Drej regulatoren på gasflasken til åben position, så flammesymbolet vender opad.



Tryk betjeningsknappen ind, og drej den mod uret til prikken efter positionen "PILOT" (vågeblus) (se pilen på illustrationen).

Drej betjeningsknappen til denne position, og hold den inde i mindst 30 sekunder, før du trykker på tændingsknappen.



Hold betjeningsknappen inde i mindst 30 sekunder.

Hold fortsat betjeningsknappen inde, og tryk flere gange på tændingsknappen (IGNITER), indtil vågebluset tændes.

Når vågebluset tændes, skal du holde betjeningsknappen inde i yderligere 30 sekunder.

Du kan se vågebluset gennem det lille vindue nederst på brænderen (ved siden af betjeningspanelet).

Drej herefter betjeningsknappen til positionen HI (højeste indstilling), så vågebluset antænder brænderen, og lad terrassevarmeren varme op i cirka 5 minutter.

Når terrassevarmeren er varmet op, kan du dreje betjeningsknappen til den ønskede varmeindstilling mellem positionerne HI (højeste indstilling) og LO (laveste indstilling).

Hvis vågebluset ikke tændes, skal du starte forfra eller følge anvisningerne i afsnittet Fejlafhjælpning.

Bemærk!

Ved første ibrugtagning eller efter skift af gasflaske skal du dreje betjeningsknappen til prikken efter positionen PILOT og holde den inde i 3-4 minutter, før du forsøger at tænde terrassevarmeren. Det skyldes, at gassen først skal presse luften ud af rørsystemet, inden vågeblusset kan tændes.

Husk altid at holde betjeningsknappen inde, når du trykker på tændingsknappen.

Slukning

Drej betjeningsknappen til positionen PILOT (vågeblus).

Tryk betjeningsknappen ind, og drej den til positionen OFF (slukket).

Drej regulatoren på gasflasken til lukket position, så flammesymbolet vender nedad.

Opbevaring

Luk altid for regulatoren på gasflasken efter brug eller i tilfælde af driftsforstyrrelser.

Tag regulatoren af gasflasken.

Terrassevarmeren må kun opbevares indendørs, hvis gasflasken er frakoblet og fjernet fra terrassevarmeren. Opbevar terrassevarmeren på et tørt sted, hvor den står i læ for vind og nedbør.

Opbevar aldrig gasflasker under terræn eller på steder uden tilstrækkelig udluftning.

Rengøring og vedligeholdelse

Rengør ikke terrassevarmeren med brændbare, slibende eller rustfremkaldende rengøringsmidler.

Pulverlakerede flader skal tørres af med en blød fugtig klud.

Børst regelmæssigt brænderhovedet med en ren blød børste.

Køb og benyt eventuelt et overtræk til terrassevarmeren, så den bliver beskyttet mod vejr, vind og støv.

Særligt om rustfrit stål

Navnet til trods kan de almindeligste former for rustfrit stål godt ruste, hvis omgivelserne medfører, at der ikke dannes kromilte.

Dermed vil jernet i legeringen begynde at ruste, og derefter er rusten svær at stoppe igen. Det forekommer især, hvis der er salt i luften, f.eks. nær kysterne.

Flader af rustfrit stål rengøres med en fugtig grov køkkensvamp med lidt opvaskemiddel. Sørg for at polere stålet i sliberetningen, ikke i cirkelbevægelser og ikke i skiftende retninger. Tør herefter fladerne af med en fnugfri klud vredet op i lunke vand, så de tørrer hurtigere uden striber.

Tør eventuelt efter med en klud dypet i paraffinolie eller WD40 for at give det rustfrie stål en beskyttende hinde.

Rengøring af gasforsyningsrør

Hvis terrassevarmeren ikke bruges i en længere periode, kan støv, snavs og insekter blokere gasforsyningsrøret og åbningerne ved vågebluset og brænderen.

Hvis det sker, skal du afmontere brænderhovedet og gasforsyningsrøret.

Hold betjeningsknappen inde, og blæs rørføringen ren ved hjælp af trykluft.

Monter delene igen.

Tilslut gasflasken, og åbn for regulatoren.

Drej betjeningsknappen til prikken efter positionen PILOT, og hold den inde i 3-4 minutter, før du forsøger at tænde terrassevarmeren.



Dele og specifikationer

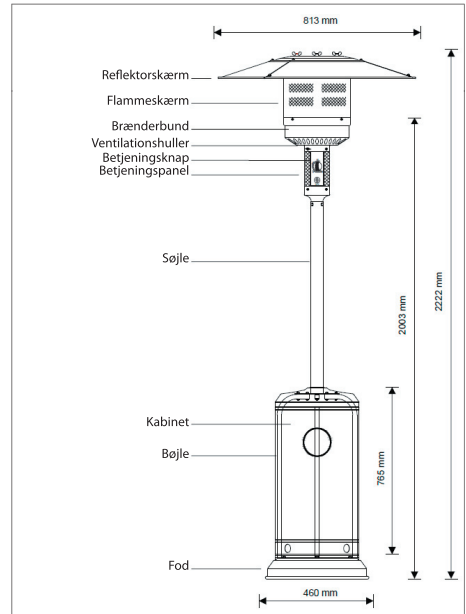

Problem	Mulig årsag	Mulig løsning
Vågeblusset tændes ikke.	Der er lukket for regulatoren.	Se afsnittet Tænding.
	Regulatoren er ikke monteret korrekt.	Se afsnittet Tilslutning af gasflaske.
	Gasflasken er ved at være tom.	Udskift gasflasken.
	Åbningen ved vågeblusset er tilstoppet.	Rengør åbningen med en piberenser eller et stykke ståltråd.
	Der er luft i rørføringen, så gassen ikke er nået frem til vågeblusset.	Åbn for regulatoren på gasflasken, og hold betjeningsknappen inde i 3-4 minutter, før du forsøger at tænde terrassevarmeren.
	Der springer ingen gnist ved tryk på tændingsknappen.	Få tændingsknappen repareret eller udskiftet af en fagmand. Antænd vågeblusset ved hjælp af en pejsetændstik eller en lighter.
	Det ses ikke tydeligt, om vågeblusset er tændt eller ej.	I dagslys kan det være svært at se, om vågeblusset er tændt eller ej. Drej betjeningsknappen til positionen HI og se, om brænderen tændes.
	Termokoblingen er defekt.	Udskiftermokoblingen.
Vågeblusset forbliver ikke tændt.	Der er snavs omkring vågeblusset.	Rengør området omkring vågeblusset med en lille børste eller en piberenser.
	Der er en lækage.	Se afsnittet Lækagetest.
	Vågeblusset er blevet blæst ud.	Flyt terrassevarmeren i læ.
	Løse forbindelser.	Spænd forbindelserne.
	Gasflasken er ved at være tom.	Udskift gasflasken.
Brænderen tændes ikke.	Åbningen ved brænderen er tilstoppet.	Rengør åbningen med en piberenser eller et stykke ståltråd.
	Der er snavs i gasforsyningsrøret.	Se afsnittet Rengøring af gasforsyningsrør.
	Termokoblingen er defekt.	Udskift termokoblingen.
	Vågeblusenheden er bøjet.	Anbring vågeblusenheden korrekt.
	Ikke i korrekt position.	Anbring den korrekt, og prøv igen.
	Gasflasken er ved at være tom.	Udskift gasflasken.

Hvis det ovenstående ikke løser problemet, må du ikke selv forsøge at udbedre problemet. Kontakt forhandleren eller distributøren for at løse problemet.

Servicecenter

Bemærk: Produktets modelnummer skal altid oplyses i forbindelse med din henvendelse.

Modelnummeret fremgår af forsiden på denne brugsanvisning og af produktets typeskilt.

Når det gælder:

- Reklamationer
- Reservedele
- Returvarer
- Garantivarer
- www.schou.com

Produceret i P.R.C.

Fabrikant:
Schou Company A/S
Nordager 31
DK-6000 Kolding

© 2019 Schou Company A/S

Alle rettigheder forbeholdes. Indholdet i denne vejledning må ikke gengives, hverken helt eller delvist, på nogen måde ved hjælp af elektroniske eller mekaniske hjælpemidler, f.eks. fotokopiering eller optagelse, oversættes eller gemmes i et informationslagrings- og -hentningssystem uden skriftlig tilladelse fra Schou Company A/S.

EF-OVERENSSTEMMELSESERKLÆRING

DK

Fabrikant Schou Company A/S
Nordager 31, 6000 Kolding, Danmark
erklærer herved, at produktet

Terrassevarmer med regulator og slange, art. nr. 547705, 547717, 547764, 547765, 547710, 547711, 547759, 547760, 547776 og 547777

Et sæt bestående af

- Udendørs terrassevarmer type A (kun til udendørs brug), apparatkategori: I3+(28-30/37), I3B/P(30), I3B/P(37), I3B/P(50)
- CGAS-regulator type C21, C31-30
- CGAS-gasslangemodell DRE0311

er i overensstemmelse med bestemmelserne i følgende EF-direktiv(er) (inklusive alle gældende ændringer)

reference nr.	titel	Ja / Nej
2016/426/EF	Apparater, der forbrænder gasformigt brændstof	Ja

og at de standarder og/eller tekniske specifikationer, der refereres til på næste side, er anvendt.

Terrassevarmeren er identisk med den version, som er omfattet af EF-typeafprøvningscertifikat (GAR) PIN-nr. 0063BU7882, modul B.

Certifikatet er udstedt af:

Bemyndiget organ Nr. 0063

Kiwa Nederland B.V.

Wilmersdorf 50, P.P. Box 137

NL-7300 AX Apeldoorn,

Holland

LPG-regulatoren er identisk med den model, som er omfattet af typeafprøvningscertifikat nr. 2531CS-0082 rev. 00, modul B, som omfatter produkttypen.

Certifikatet er udstedt af:

Bemyndiget organ Nr. 2531

DBI - Dansk Brand- og sikringsteknisk Institut

Jernholmen 12

2650 Hvidovre

Danmark

Gaslangen er identisk med model 10.5 (DRE 0311), som er omfattet af BSI-verifikationscertifikat nr.: VC 647808.

Referencer af standarder og/eller tekniske specifikationer gældende for denne overensstemmelseserklæring, eller dele heraf:

Harmoniseret standard nr.	Navn på standard
EN 14543:2017	Gasapparater specielt til flaskegas (LPG). Terrassevarmer - røgfri strålevarmer til brug udendørs eller i tilstrækkeligt ventilerede områder.
EN 16129:2013	Trykregulatorer, automatisk omskifterudstyr med maksimalt reguleret tryk på 4 bar, med maksimal kapacitet på 150 kg/h, tilknyttet sikkerhedsudstyr og adaptere til butan, propan og blandinger heraf
EN 16436-1:2014 + A1:2015	Slanger, rør og koblinger af gummi og plast til brug med propan og butan samt deres blandinger i dampfasen. Slanger og rør

EF-OVERENSSTEMMELSESERKLÆRING

(1) Hvor det er muligt, skal der refereres til de gældende dele eller bestemmelser i standarden eller den tekniske specifikation.



Kirsten Vibeke Jensen 2019-03-13 Kolding, Danmark

Product Safety Manager

(underskriverens navn og funktion, som er bemyndiget til at forpligte producenten eller dennes autoriserede repræsentant)

TERRASSEVARMER

ADVARSLER OG SIKKERHETSREGLER

LES SIKKERHETSREGLENE UNDER FØR BRUK AV TERRASSEVARMEREN FOR DIN EGEN SIKKERHET.

Hvis du lukter gass:

1. Steng gasstilførselen til apparatet.
2. Slukk eventuelle åpne flammer.
3. Hvis lukten vedvarer, må du umiddelbart ringe gassleverandøren eller brannvesenet.

FOR DIN EGEN SIKKERHET

1. Bensin og andre brennbare gasser og væsker må ikke oppbevares i nærheten av dette eller andre apparater.
2. En LPG-flaske som ikke er koblet til bruk, må ikke oppbevares i nærheten av dette eller andre apparater.

ADVARSEL

1. Terrassevarmeren skal kun brukes utendørs og på godt ventilerte steder.
2. Det regnes som god ventilasjon hvis minst 25 % av stedets overflate er under åpen himmel.
3. Stedets overflate betyr her summen av alle veggflatene.

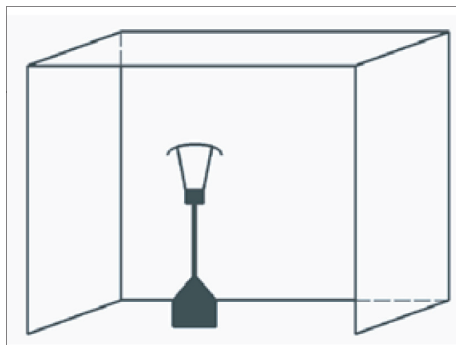

ADVARSEL

Les de følgende sikkerhetsveiledningene nøye før bruk.

Feil montering, justering, endring, service eller vedlikehold kan føre til personskade eller materiell skade. Les instruksjonene for montering, bruk og vedlikehold nøye før du monterer eller utfører service på dette utstyret.

- Dette apparatet må monteres og gassflasken oppbevares i samsvar med gjeldende forskrifter;
- Ikke blokker ventilasjonshullene på flaskehuset;
- Ikke flytt på apparatet når det er i bruk.
- Steng ventilen på gassflasken eller regulatoren før du flytter apparatet;
- Rørledningen eller den fleksible slangen må byttes med angitte mellomrom;
- Bruk kun gasstypen og gassflasketypen som spesifiseres av produsenten;
- LPG-flasken som brukes med terrassevarmeren din, må oppfylle følgende krav:
 - Du må kun kjøpe LPG-flasker med disse påkrevde målene: (31,8 cm) (diameter) x 58 cm) (høyde) med maksimal kapasitet på 15 kg.
 - Vær ekstra påpasselig på at apparatet ikke tipper når det er sterk vind; Hold apparatet minst 1 m unna gassflasken.
 - Injektoren skal kun monteres av produsenten.
 - Gassflasken må ikke kobles direkte til apparatet uten en regulator. Bruk kun gasstypen og gassflasketypen som spesifiseres i instruksene.

En regulator (samsvarer med EN16129:2013 og nasjonale forskrifter) med riktig trykk som tilsvare apparatkategorien.

- Bruk regulator på 30 mbar for butan/propan i kategorien I3B/P(30).
- Bruk regulator på 30 mbar for butan i kategorien I3+(28-30/37).
- Bruk regulator på 37 mbar for propan i kategorien I3+(28-30/37).
- Bruk regulator på 50 mbar for butan/propan i kategorien I3B/P(50).
- Det anbefales at du bruker en fleksibel slange godkjent etter EN16436: 2014.

Sikkerhetstiltak

Les de følgende sikkerhetsveiledningene nøye før bruk.

- Terrassevarmeren må ikke brukes innendørs, da dette kan føre til personskade eller materiell skade.
- Denne terrassevarmeren til utendørs bruk er ikke tiltenkt bruk på fritidskjøretøy og/eller båter.
- Montering og reparasjon skal utføres av kvalifiserte fagpersoner.
- Feil montering, justering eller endring kan føre til personskade eller materiell skade.
- Ikke prøv å endre enheten på noen måte.
- Du må aldri erstatte eller bytte regulatoren ut med en annen regulator enn den som er anbefalt av fabrikken.
- Bensin og andre brennbare gasser eller væsker må ikke oppbevares eller brukes i terrassevarmerenheten.

- Hele gassystemet, rør, slanger, regulator, pilotflamme eller brenner, skal testes for lekkasje og bør etterses for skader før bruk og minst én gang om året av en fagperson.
- Alle lekkasjetester skal utføres med en såpeløsning. Bruk aldri åpen flamme for å se etter lekkasje.
- Ikke bruk terrassevarmeren før alle forbindelsene er lekkasjetestet.
- Steng av gassventilen umiddelbart hvis du lukter gass. Steng flaskeventilen. Hvis lekkasjen er ved slange-/regulatorforbindelsen: stram tilkoblingen, og utfør en ny lekkasjetest. Hvis det fortsatt dannes bobler, skal slangen returneres til kjøpsstedet. Hvis det er lekkasje ved forbindelsen mellom regulatoren og gassflasken, må du ta av regulatoren, sette den på igjen og utføre en ny lekkasjetest. Hvis det fortsatt dannes bobler etter flere forsøk, er flaskeventilen defekt og bør returneres til kjøpsstedet.

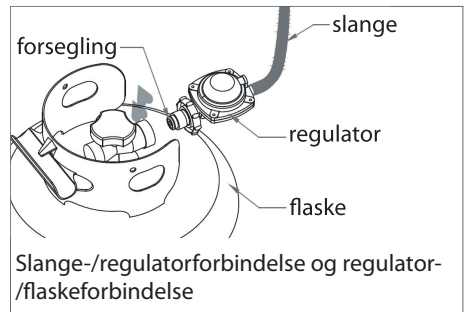

- Ikke transporter terrassevarmeren når den er i bruk.
- Ikke flytt terrassevarmeren før den er avkjølt etter at den er slått av.

- Hold ventilasjonsåpningen på flasken åpen og fri for smuss.
- Ikke mal strålings skjermen, kontrollpanelet eller toppreflektoren.
- Kontrollpanelet, brenneren og sirkulasjonsluftkanalene på terrassevarmeren må holdes rene.
- Det kan være nødvendig med regelmessig rengjøring.
- LPG-flasken skal være avslått når terrassevarmeren ikke er i bruk.
- Undersøk terrassevarmeren umiddelbart ved følgende hendelser:
 - Terrassevarmeren oppnår ikke ønsket temperatur.
 - Det høres smelling fra brenneren under bruk (det er imidlertid normalt at det kommer lyd fra brenneren når du slår den av).
 - Du kjenner gasslukt og flammestengene er helt gule.
- LP-regulator/slangen må ikke plasseres slik at mennesker kan snuble i den eller i et område der slangen kan skades utilsiktet.
- Alle verneinnretninger som tas av for å utføre service på terrassevarmeren, må settes på igjen før terrassevarmeren brukes.
- Voksne og barn må holde seg unna overflater med høy temperatur for å unngå brannskader eller antennelse av klær.
- Barn må passes nøye på når de befinner seg i samme område som terrassevarmeren.
- Klær eller annet brennbart materiell må ikke henges på terrassevarmeren eller plasseres på eller nær terrassevarmeren.
- Gassflasken må byttes ut i et godt ventilert område, unna tennkilder (stearinlys, sigaretter, andre flammefremstillende apparater ...).
- Undersøk at regulatorforseglingen er riktig satt på og kan utføre funksjonen som vist i bildet til høyre.
- Ikke blokker ventilasjonshullene på flaskehuset.
- Steng gasstilførselen på ventilen til gassflasken eller regulatoren etter bruk.
- I tilfelle gasslekkasje må apparatet ikke brukes, og i tilfelle fyr må gasstilførselen stenges av og apparatet må undersøkes og repareres før det tas i bruk igjen.
- Undersøk slangen minst én gang i måneden, hver gang du skifter flaske eller før bruk når det er lenge siden sist.
- Hvis den viser tegn på sprekker, rifter eller annen slitasje, skal den byttes ut med en ny slange med samme lengde og tilsvarende kvalitet.
- Bruk av dette apparatet i lukkede rom kan være farlig og er FORBUDT.
- Les bruksanvisningen før du bruker apparatet. Apparatet må monteres i samsvar med instruksene og lokale forskrifter.
- For å koble sammen slangen og regulatoren eller regulatoren og slangen, se bildet vist ovenfor.
- Injektoren i dette apparatet kan ikke fjernes og skal kun settes sammen av produsenten. Det er forbudt å konvertere dette apparatet fra et gasstrykk til et annet trykk.

Konstruksjon og egenskaper

Flyttbar terrassevarmer med flaskehus

Stålkabinett med pulverlakkering eller rustfritt stål

Gasslangeforbindelser med metallbøyle (kapselmuttere for Tyskland)

Varmeutslipp fra reflektor

Spesifikasjoner

Du må kun bruke propangass, butangass eller en blanding av disse.

Maks. effekt: 13 000 watt

Min. effekt: 5000 watt

Forbruk: 456–870 g/t

APPARAT-KATEGORI:	I3+(28-30/37)		I3B/P(30)	I3B/P(50)	I3B/P(37)
GASSTYPER:	Butan	Propan	Butan, propan eller en blanding av disse		
GASSTRYKK:	28–30 mbar	37 mbar	30 mbar	50 mbar	37 mbar
REGULATORENS UTLØPSTRYKK:	30 mbar	37 mbar	30 mbar	50 mbar	37 mbar

Ved bruk av egnet regulator i forbindelse med regulatorens utløpstrykk som vist i tabellen ovenfor.

Injektortabell

APPARAT-KATEGORI:	I3+(28-30/37)		I3B/P(30)	I3B/P(50)	I3B/P(37)
GASSTYPER:	Butan	Propan	Butan, propan eller en blanding av disse		
GASSTRYKK:	28–30 mbar	37 mbar	30 mbar	50 mbar	37 mbar
TOTAL VARME-EFFEKT (Hs): (Qn)	13 kW (G30:945 g/t; G31:929 g/t)				
INJEKTOR-STØRRELSE:	1,90 mm for hovedbrenner 0,18 mm for pilotbrenner		1,70 mm for hovedbrenner 0,18 mm for pilotbrenner	1,80 mm for hovedbrenner 0,18 mm for pilotbrenner	
Markeringer som 1.90 på injektoren, angir at størrelsen på injektoren er 1,90 mm					

Slange- og regulatorinnretningen må samsvare med lokale standardforskrifter.

Regulatorens utløpstrykk skal stemme overens med tilsvarende gasskategori i injektortabellen.

Apparatet krever en godkjent slange på 1,2 m.

Stativ og plassering av terrassevarmeren

Terrassevarmeren er hovedsakelig beregnet for utendørs bruk. Påse at det alltid er tilstrekkelig med ventilasjon med frisk luft.

Hold alltid god avstand til brennbart materiale, dvs. minst 100 cm fra toppen og 100 cm fra sidene.

Terrassevarmeren må stå på et fast og jevnt underlag.

Ikke bruk terrassevarmeren i eksplosiv atmosfære, f.eks. i områder der bensin eller andre brennbare væsker eller gasser oppbevares.

Fest bunnplaten i bakken med skruer for å beskytte terrassevarmeren fra sterk vind.

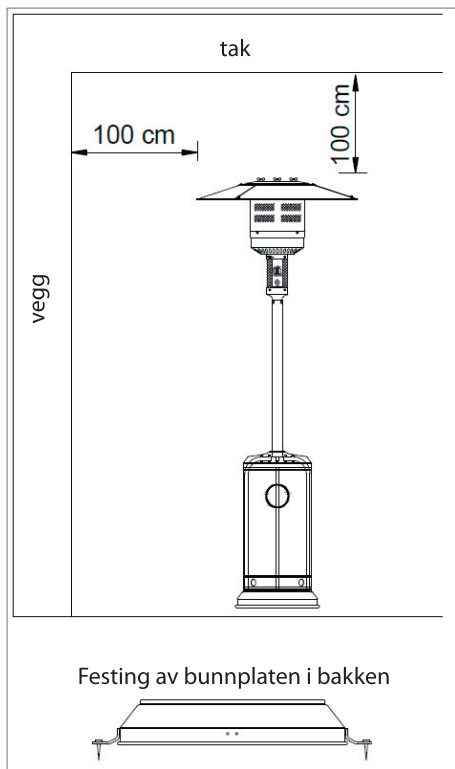

Gasskrav

Du må kun bruke propangass eller butangass.

Trykkregulatoren og slangen som skal brukes, må samsvare med lokale standardforskrifter.

Monteringen må samsvare med lokale forskrifter, eller, ved mangel på lokale forskrifter, med standarden for oppbevaring og håndtering av kondensert petroleumsgass.

En bulket, rustet eller skadet propanflaske kan være farlig og må undersøkes av din lokale gassflaskeleverandør. Bruk aldri en propanflaske med ødelagt ventilforbindelse.

Propanflasken må være tilrettelagt for uttak i gassform fra flasken som er i bruk.

Du må aldri koble en uregulert propanflaske til terrassevarmeren.

Lekkasjetest

Gassforbindelser er lekkasjetestet på fabrikk før forsendelse. Du må foreta en lekkasjetest på monteringsstedet for å sjekke at terrassevarmeren ikke er blitt utsatt for feil håndtering i forbindelse med transporten, eller fordi den utsettes for et for stort gasstrykk.

Lag en blanding av én del oppvaskmiddel og én del vann. Såpeløsningen kan påføres med en sprayflaske, børste eller klut. Såpebobler vil oppstå ved lekkasje.

Terrassevarmeren må undersøkes med en full gassflaske.

Pass på at sikkerhetskontrollventilen er i posisjonen OFF.

Slå på gasstilførselen.

Steng av gasstilførselen ved lekkasje. Stram eventuelle armaturer, og slå deretter på gasstilførselen og utfør en ny test.

Ikke røyk mens du utfører lekkasjetester.

Bruk og oppbevaring

Slå på terrassevarmeren

1. Åpne ventilen for gasstilførselen helt.
2. Trykk inn og vri reguleringsbryteren til posisjonen PILOT (mot klokken 90°).
3. Trykk inn reguleringsbryteren og hold den inne i 60 sekunder. Samtidig som du holder reguleringsbryteren inne, trykker du flere ganger på tenneren helt til pilotflammen tennes. Slipp reguleringsbryteren når pilotflammen er tent.

OFF: terrassevarmeren slås av

HI: Posisjon for maks. temperatur

LO: Posisjon for min. temperatur

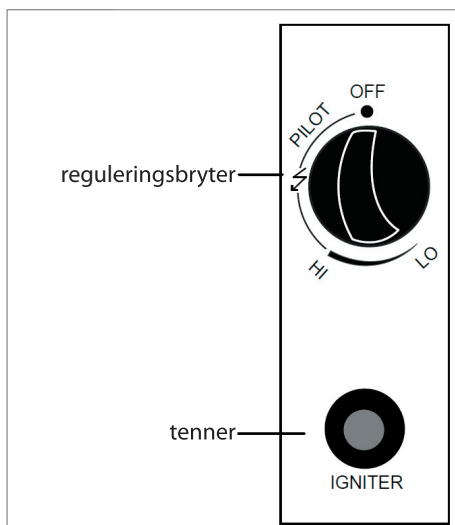

Merk:

Hvis en ny flaske akkurat er blitt koblet til, må du gi den minst ett minutt for at luften i gassrøret skal komme ut gjennom pilothullet.

Når du skal tenne pilotflammen, holder du reguleringsknappen inne og trykker flere ganger på tenningsknappen (IGNITER). Du kan slippe reguleringsbryteren når pilotflammen er tent.

Pilotflammen kan ses og kontrolleres i det lille runde vinduet med skyvelokk som er plassert nederst på flammeskjermen (på venstre eller høyre side av kontrollpanelet).

Hvis pilotflammen ikke tennes eller slukker, gjentar du trinn 3.

4. Etter at pilotflammen er tent, dreier du reguleringsbryteren til maks.-posisjonen og lar den være slik i minst 5 minutter før du dreier reguleringsbryteren til ønsket temperatur.

Slå av terrassevarmeren

1. Drei reguleringsbryteren til posisjonen PILOT.
2. Trykk inn og drei reguleringsbryteren til posisjonen OFF.
3. Steng ventilen for gasstilførselen helt.

Oppbevaring

1. Steng alltid gassventilen på gassflasken etter bruk eller ved driftsforstyrrelser.
2. Ta av trykkpanelet og slangen.
3. Kontroller tettheten på gassventilen og se etter skader. Hvis du mistenker skade, bytter du den hos din lokale gassforhandler.
4. Ikke oppbevar gassflasker i rom under bakkenivå eller på steder uten tilstrekkelig ventilasjon.

Rengjøring og vedlikehold

- Pulverlakkerte flater tørkes av med en myk og fuktig klut. Ikke rengjør terrassevarmeren med brennbare eller rustfremkallende rengjøringsmidler.
- Fjern smuss fra brenneren for å holde den ren og trygg å bruke.
- Dekk brennerenheten med beskyttelsestrekket (tilleggsutstyr) når terrassevarmeren ikke er i bruk.

Montering

Se komponentoversikten på baksiden av denne bruksanvisningen.

Monter bøyene på bunnplaten med 3 skruer (C).



Monter hvert av festebeslagene (F) på bunnplaten med 2 skruer, 2 skiver og 2 mutre (G).



NO

Monter stolpen på hver av de tre bøylene med 2 skruer, 2 skiver og 2 mutre (B).



Tre kabinettet ned over stolpen og ned på bunnplaten.



Sett gassforsyningsrøret ned i stolpen, og fest gassforsyningsrøret på brennerhodet ved hjelp av overfalsmutteren.



Skru brennerhodet fast på stolpen med de skruene som allerede er montert på brennerhodet.



Sett 1 skive (E), 1 gjengestykke (A) og 1 skive (E) fast i hvert hull øverst på brennerhodet.



Fjern omhyggelig beskyttelsesfolien fra delene til reflektorskjermen.

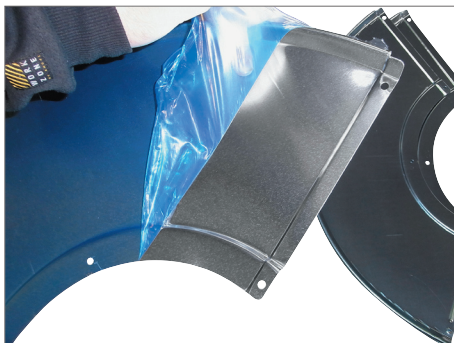

NO

Skru delene til reflektorskjermen sammen med 9 skruer, 9 skiver og 9 hettemutre (I).



Sett reflektorskjermen på gjengestykkene (A) på brennerhodet, og skru den fast med 3 skiver (E) og 3 vingemutre (D).



Løft opp kabinettet, og skyv det litt bakover slik at det hviler på bøyelene, og skru slangen med regulatoren fast på gassforsyningsrøret.

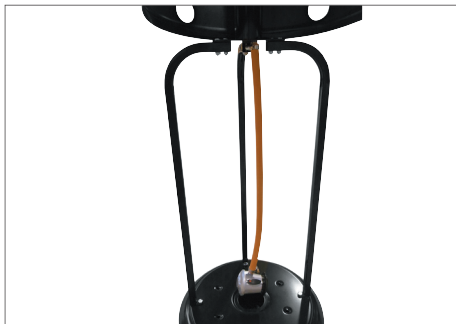

Terrassevarmeren er nå montert.

Tilkobling av gassflaske

Løft opp kabinettet, og skyv det litt bakover slik at det hviler på bøyelene.

Trekk opp ringen på regulatoren, og sett den ned på ventilen på gassflasken.



Trykk nå ringen helt ned slik at den låses merkbart fast på gassflasken.



Regulatoren skal sitte så godt fast at det går an å løfte gassflasken bare ved å holde i regulatoren.



Merk: Dette gjelder ikke for den svenske regulatoren, som bare skal skrues på gassflasken.



Tenning

Drei regulatoren på gassflasken til åpen posisjon, slik at flammesymbolet vender opp.



Trykk inn innstillingsknappen, og drei den mot urviseren til prikken etter posisjonen "PILOT" (pilotflamme) (se pilen på illustrasjonen).

Drei innstillingsknappen hit, og hold den inne i minst 30 sekunder før du trykker på tenningsknappen.



Hold innstillingsknappen inne i ca. 30 sekunder.

Fortsett å holde innstillingsknappen inne, og trykk flere ganger på tenningsknappen (IGNITER) til pilotflammen tennes.

Når pilotflammen tennes, holder du innstillingsknappen inne i 30 sekunder til.

Du kan se pilotflammen gjennom det lille vinduet nederst på brenneren (ved siden av betjeningspanelet).

Vri deretter innstillingsknappen til posisjonen HI (maks. effekt) slik at pilotflammen antenner brenneren, og la terrassevarmeren varmes opp i cirka 5 minutter.

Når terrassevarmeren er varmet opp, kan du drei innstillingsknappen til ønsket varmeinnstilling mellom posisjonene HI (maksimal effekt) og LO (minimal effekt).

Hvis pilotflammen ikke tennes, må du begynne på nytt eller følge anvisningene i avsnittet Feilsøking.

Merk!

Første gang du bruker terrassevarmeren eller etter at du har skiftet gassflaske, dreier du innstillingsknappen til prikken etter posisjonen PILOT og holder den inne i 3–4 minutter før du prøver å tenne terrassevarmeren. Dette må gjøres fordi gassen må presse luften ut av rørsystemet før pilotflammen kan tennes.

Husk alltid å holde innstillingsknappen inne når du trykker på tenningsknappen.

Slå av

Drei innstillingsknappen til posisjonen PILOT (pilotflamme).

Trykk ned innstillingsknappen, og drei den til posisjonen OFF (av).

Drei regulatoren på gassflasken til lukket posisjon, slik at flammesymbolet vender ned.

Oppbevaring

Steng alltid regulatoren på gassflasken etter bruk eller ved driftsforstyrrelser.

Ta regulatoren av gassflasken.

Hvis terrassevarmeren skal oppbevares innendørs, må gassflasken være frakoblet og fjernet fra terrassevarmeren. Oppbevar terrassevarmeren på et tørt sted hvor den står i le for vind og nedbør.

Ikke oppbevar gassflasker i rom under bakkenivå eller på steder uten tilstrekkelig ventilasjon.

Rengjøring og vedlikehold

Ikke rengjør terrassevarmeren med brennbare, slipende eller rustfremkallende rengjøringsmidler.

Pulverlakkerte flater tørkes av med en myk og fuktig klut.

Børst regelmessig brennerhodet med en ren og myk børste.

Kjøp og bruk eventuelt et trekk til terrassevarmeren, slik at den er beskyttet mot vær, vind og støv.

Nyttig info om rustfritt stål

Til tross for navnet kan de vanligste typene av rustfritt stål ruste hvis omgivelsene er slik at det dannes kromoksid. Under slike forhold vil jernet i legeringen begynne å ruste, og denne prosessen er vanskelig å stoppe. Dette skjer særlig hvis det er salt i luften, for eksempel nær kysten.

Overflater av rustfritt stål rengjøres med en fuktig, grov kjøkkensvamp med litt oppvaskmiddel. Husk å pusse stålet i sliperetningen, ikke i sirkelbevegelser og ikke i skiftende retninger. Tørk deretter av flatene med en lofri klut vridt opp i lunkest vann, slik at de tørker hurtigere, for å unngå striper.

Tørk eventuelt etter med en klut dyppet i parafinolje eller WD40 for å gi det rustfrie stålet en beskyttende hinne.

Rengjøring av gassforsyningsrør

Hvis terrassevarmeren ikke brukes over lengre tid, kan støv, smuss og insekter blokkere gassforsyningsrøret og åpningene ved pilotflammen og brenneren.

Hvis dette skjer, må du demontere brennerhodet og gassforsyningsrøret.

Hold innstillingsknappen inne, og blås rørføringen ren ved hjelp av trykkluft.

Monter delene igjen.

Koble til gassflasken, og åpne regulatoren.

Drei innstillingsknappen til prikken etter posisjonen PILOT, og hold den inne i 3–4 minutter før du forsøker å tenne terrassevarmeren.



Deler og spesifikasjoner

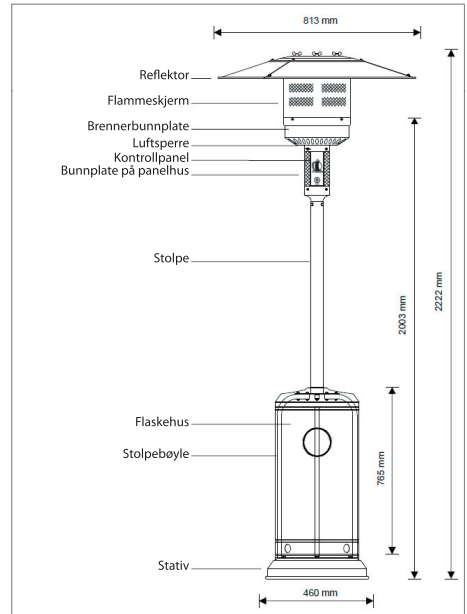

NO

Feilsøking

Problem	Mulig årsak	Mulig løsning
Pilotflammen tennes ikke.	Regulatoren er stengt.	Se avsnittet Tenning.
	Regulatoren er ikke korrekt montert.	Se avsnittet Tilkobling av gassflaske.
	Gassflasken er snart tom.	Skift gassflasken.
	Åpningen ved pilotflammen er blokkert.	Rengjør åpningen med en piperenser eller en bit ståltråd.
	Det er luft i rørføringen slik at gassen ikke når frem til pilotflammen.	Åpne regulatoren på gassflasken, og hold innstillingsknappen inne i 3–4 minutter før du prøver å tenne terrassevarmeren.
	Det dannes ingen gnist når du trykker på tenningsknappen.	Få tenningsknappen reparert eller skiftet ut av en fagmann. Tenn pilotflammen ved hjelp av en fyrstikke eller en lighter.
	Du kan ikke se tydelig om pilotflammen er tent eller ikke.	I dagslys kan det være vanskelig å se om pilotflammen er tent. Drei innstillingsknappen til posisjonen HI og se om brenneren tennes.
	Dårlig termoelement.	Skift ut termoelement.
Pilotflammen slukner.	Det er smuss rundt pilotflammen.	Rengjør området rundt pilotflammen med en liten børste eller en piperenser.
	Det har oppstått en lekkasje.	Se avsnittet Lekkasjetest.
	Pilotflammen er blåst ut.	Flytt terrassevarmeren i le.
	Løse forbindelser.	Stram forbindelsene.
	Gassflasken er snart tom.	Skift gassflasken.
Brenneren tennes ikke.	Åpningen ved brenneren er blokkert.	Rengjør åpningen med en piperenser eller en bit ståltråd.
	Det er smuss i gassforsyningsrøret.	Se avsnittet Rengjøring av gassforsyningsrør.
	Dårlig termoelement.	Skift ut termoelement.
	Pilotflammetenneren er bøyd.	Plasser pilotflammen riktig.
	Ikke på riktig sted.	Plasser riktig, og prøv på nytt.
	Gassflasken er snart tom.	Skift gassflasken.

Hvis apparatet har feil eller det oppstår problemer ved montering eller bruk, må du ikke prøve å endre det selv. Kontakt leverandøren eller distributøren, slik at de kan løse det.

Servicesenter

Merk: Ved henvendelser om produktet, skal modellnummeret alltid oppgis.

Modellnummeret står på fremsiden av denne bruksanvisningen og på produktets typeskilt.

Når det gjelder:

- Reklamasjoner
- Reservedeler
- Returvarer
- Garantivarer
- www.schou.com

Produsert i Kina

Produsent:
Schou Company A/S
Nordager 31
DK-6000 Kolding

© 2019 Schou Company A/S

Alle rettigheter forbeholdes. Innholdet i denne bruksanvisningen må ikke gjengis, verken helt eller delvis, på noen måte ved hjelp av elektroniske eller mekaniske hjelpemidler, inkludert fotokopiering eller opptak, oversettes eller lagres i et informasjonslagrings- og informasjonshentingsystem uten skriftlig tillatelse fra Schou Company A/S.

NO

EU-SAMSVARSERKLÆRING

Produsent Schou Company A/S
Nordager 31, 6000 Kolding, Danmark
Erklærer herved at produktet

Terrassegassvarmer med regulator og slange, artikkelnr. 547705, 547717, 547764, 547765, 547710, 547711, 547759, 547760, 547776 og 547777

Et sett bestående av

- Utendørs terrassevarmerapparat type A (Kun til utendørs bruk), apparatkategorier: I3+(28-30/37), I3B/P(30), I3B/P(37), I3B/P(50)
- CGAS gassregulator type C21, C31-30
- CGAS gasslange modell DRE0311

er i samsvar med bestemmelsene i følgende EU-direktiv(er) (inkludert alle relevante endringer)

Referansenr.	Tittel	Ja/Nei
2016/426/EF	Gassapparater	Ja

og at normene og/eller de tekniske spesifikasjonene som er angitt ovenfor, er anvendt.

Terrassevarmeren er identisk versjonen som dekkes i EU-typegodkjenningen (GAR) PIN-nr. 0063BU7882, modul B dekker produktet.

Utstedt av:

TKO Nr. 0063

Kiwa Nederland B.V.

Wilmersdorf 50, P.P. Box 137

7300 AX Apeldoorn,

Nederland

LPG-regulator er identisk modellen som dekkes i typegodkjenning nr. 2531CS-0082 rev.00, modul B dekker produksjonstypen.

Utstedt av:

TKO Nr. 2531

Dansk Brand- og sikringsteknisk Institut,

Jernholmen 12

2650 Hvidovre

Danmark

Gasslangen er identisk modellen 10.5 (DRE 0311), som dekkes i BSI-verifisering (BSI Verification Certificate) nr.: VC 647808.

Referanser til normer og/eller tekniske spesifikasjoner som er relevante for denne samsvarserklæringen eller deler av den:

Harmonisert standard nr.	Standardens tittel
EN 14543:2017	Spesifikasjon for gassapparater. Parasollterrassevarmere – Terrassevarmere uten avtrekk for bruk utendørs eller i godt ventilerte områder.
EN 16129:2013	Trykkregulatorer, automatiske overføringsenheter, med et maksimalt regulert trykk på 4 bar, med en maksimal kapasitet på 150 kg/t, tilknyttede sikkerhetsenheter og adaptere for butan, propan og blandinger av disse
EN 16436-1:2014 + A1:2015	Gummi- og plastslanger, rør og sammensetninger til bruk med propan, butan og blandinger av disse i gassfasen. Slinger og rør

EU-SAMSVARERKLÆRING

(1) Hvis aktuelt, skal det henvises til de relevante delene eller bestemmelsene i standarden eller den tekniske spesifikasjonen.



Kirsten Vibeke Jensen 2019-03-13 Kolding, Danmark

Product Safety Manager

(navn og funksjon på underskriveren med fullmakt fra produsenten eller dennes autoriserte representant)

TERRASSVÄRMARE

VARNING! SÄKERHETSÅTGÄRDER

LÄS FÖLJANDE SÄKERHETSÅTGÄRDER INNAN DU ANVÄNDER VÄRMAREN.

Om du känner lukten av gas:

1. Stäng av apparatens gasförsörjning.
2. Släck eventuellt öppen eld.
3. Om lukten kvarstår, ring din gasleverantör eller brandkåren omedelbart.

FÖR DIN SÄKERHET

1. Förvara eller använd inte gasol eller andra antändliga gasoler och vätskor i närheten av denna eller någon annan apparat.
2. En gasolflaska som inte är ansluten för användning ska inte förvaras i närheten av denna eller någon annan apparat.

VARNING

1. För användning utomhus eller i välventilerade utrymmen.
2. Ett välventilerat utrymme måste ha minst 25 % öppen yta.
3. Ytan är summan av väggarnas ytor.

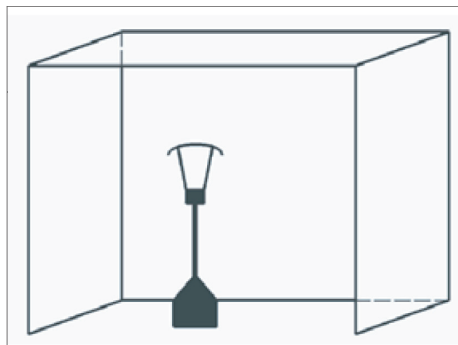

VARNING

Läs följande säkerhetsanvisningar noga innan användning.

Felaktig installation, justering, ändring, service eller underhåll kan orsaka personskador eller materiella skador. Läs anvisningarna för installation, användning och underhåll noga innan du installerar eller utför service på denna utrustning.

- Denna apparat måste installeras, och gascylindern måste förvaras, i enlighet med gällande bestämmelser.
- Täck inte över ventilationshålen på cylinderhöljet.
- Flytta inte apparaten medan den är igång.
- Stäng av ventilen på gascylindern eller regulatorn innan du flyttar apparaten.
- Slangarna måste bytas ut med föreskrivet intervall.
- Använd endast den gasoltyp och den typ av gasolflaska som angetts av tillverkaren.
- Gasolflaskorna som används tillsammans med din terrassvärmare måste uppfylla följande krav:
 - Köp endast gasolflaskor med följande mått: (31,8 cm) (diameter) x 58 cm (höjd) med en maxkapacitet på 15 kg.
 - Vid kraftig vind måste åtgärder vidtas för att förhindra att apparaten välter. Håll apparaten på ett avstånd på minst 1 m från gasolflaskan.
- Injektorn får endast installeras av tillverkaren.
- Anslut inte gasolflaskan direkt till apparaten utan regulatorn. • Använd endast den gasoltyp och den typ av gasolflaska som specificeras i anvisningarna.

En regulator (i enlighet med EN16129:2013 och nationella bestämmelser) med korrekt tryck enligt apparatklass.

- Använd en regulator på 30 mbar för butan/propan i klass I3B/P(30).
- Använd en regulator på 30 mbar för butan i klass I3+(28-30/37).
- Använd en regulator på 37 mbar för propan i klass I3+(28-30/37).
- Använd en regulator på 50 mbar för butan/propan i klass I3B/P(50).
- Vi rekommenderar att du använder den böjliga slang som är godkänd enligt EN16436: 2014.

Säkerhetsåtgärder

Läs följande säkerhetsanvisningar noga innan användning.

- Använd inte terrassvärmaren inomhus, eftersom det kan orsaka personskador och materiella skador.
- Denna terrassvärmare är inte avsedd för installation på husbilar och/eller båtar.
- Installation och reparation ska utföras av en kvalificerad tekniker.
- Felaktig installation, justering eller ändring kan orsaka personskador eller materiella skador.
- Försök inte ändra apparaten på något sätt.
- Byt aldrig ut regulatorn med någon regulator annat än vad tillverkaren rekommenderar.
- Förvara eller använd inte gasol eller antändliga eller vätskor i värmaren.

- Hela gassystemet, slang, regulator, pilot eller brännare ska inspekteras med avseende på läckor eller skador innan användning och minst en gång om året av en kvalificerad tekniker.
- Alla läckagetest ska utföras med tvållösning. Använd aldrig en öppen flamma för att kontrollera läckor.
- Använd inte värmaren förrän alla anslutningar har läckagetestats.
- Stäng av gasventilen direkt om du känner gaslukt. Stäng av flaskans ventil. Om läckan befinner sig på anslutningen mellan slang och regulator: dra åt anslutningen och utför ett nytt läckagetest. Om bubblorna kvarstår bör slangens returneras. Om läckaget befinner sig på anslutningen mellan regulator och flaskventil: koppla ifrån, återanslut och utför ett nytt läckagetest. Om bubblorna kvarstår efter flera försök är flaskventilen defekt och ska returneras till återförsäljaren.

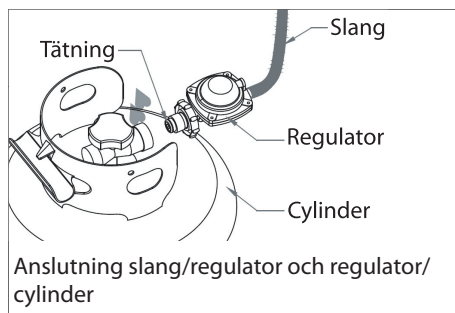

- Transportera inte värmaren medan den är igång.
- Flytta inte värmaren efter att den har stängts av förrän den har svalnat.

- Håll flaskventilens öppning fri från smuts.
- Måla inte strålskärmen, kontrollpanelen eller den övre kåpan.
- Manöverdel, brännare och värmarens cirkulationsluftspassager måste hållas rena.
- Frekvent rengöring kan krävas.
- Gasolbehållaren ska stängas av när värmaren inte används.
- Kontrollera värmaren direkt om något av följande inträffar:
 - Värmaren uppnår inte inställd temperatur.
 - Brännaren avger poppande ljud under användning (lite ljud är normalt när brännaren släcks).
 - Gaslukt i kombination med mycket gula toppar på brännarens flammor.
- Gasolregulatorn och slangen måste placeras så att de inte utgör en snubbelrisk och får inte placeras på en plats där de kan orsaka skador.
- Skydd som tagits bort för service av värmaren måste sättas tillbaka innan värmaren används.
- Vuxna och barn ska hålla avstånd till ytor med hög temperatur för att undvika brännskador eller antändande av kläder.
- Barn ska noga övervakas när de befinner sig i närheten av värmaren.
- Kläder eller andra antändliga material ska inte hängas på värmaren eller placeras i dess närhet.
- Byte av gasolflaska ska ske i ett välventilerat utrymme, på avstånd från antändningskällor (ljus, cigaretter, andra apparater som producerar flammor)
- Kontrollera att regulatorn är korrekt ansluten och fungerar korrekt enligt bilden till höger.
- Täck inte över ventilationshålen på cylinderhöljet.
- Stäng av gastillförseln på flaskventilen eller regulatorn efter användning
- I händelse av gasläckage får apparaten inte användas. Om den är tänd måste gastillförseln stängas av och apparaten undersökas och korrigeras innan den används igen.
- Kontrollera slangen minst en gång per månad, varje gång flaskan byts ut eller varje gång den inte har varit i bruk på länge.
- Om den har spruckit eller åldrats på annat sätt ska den bytas ut mot en ny slang i samma längd och av samma kvalitet.
- Användning av denna apparat i stängda utrymmen kan vara farligt och är FÖRBJUDET.
- Läs bruksanvisningen innan du använder apparaten. Apparaten måste installeras i enlighet med anvisningarna och lokala bestämmelser.
- För anslutning av slang och regulator, och regulator och slang, se bilden ovan.
- Injektorn i denna apparat kan inte tas ut och får endast monteras av tillverkaren. Det är förbjudet att bygga om denna apparat från ett gstryck till ett annat.

Uppbyggnad och egenskaper

Flyttbar terrassvärmare med hölje

Hölje i rostfritt eller pulverlackerat stål

Slanganslutningar med metallklämma (skruvkåpor för Tyskland)

Värmestrålning från reflektorn

SE

Specifikationer

Använd endast propan, butan eller en blandning av dessa.

Max. W: 13000 W Min. W: 5000 W Förbrukning: 456–870 g/h

APPARATKLASS:	I3+(28-30/37)		I3B/P(30)	I3B/P(50)	I3B/P(37)
GASTYPER:	Butan	Propan	Butan, propan eller en blandning av dessa		
GASTRYCK:	28–30 mbar	37 mbar	30 mbar	50 mbar	37 mbar
UTGÅNGSTRYCK REGULATOR:	30 mbar	37 mbar	30 mbar	50 mbar	37 mbar

Använd korrekt regulator efter dess utgångstryck enligt tabellen ovan.

Injektortabell

APPARATKLASS:	I3+(28-30/37)		I3B/P(30)	I3B/P(50)	I3B/P(37)
GASTYPER:	Butan	Propan	Butan, propan eller en blandning av dessa		
GASTRYCK:	28–30 mbar	37 mbar	30 mbar	50 mbar	37 mbar
TOTAL VÄRMEINGÅNG (Hs): (Qn)	13 kW (G30:945g/h; G31:929g/h)				
INJEKTORSTORLEK:	1,90 mm för huvudbrännaren 0,18 mm för pilotbrännare		1,70 mm för huvudbrännaren 0,18 mm för pilotbrännare	10,80 mm för huvudbrännare 0,18 mm för pilotbrännare	
Exempelvis indikerar markeringen 1,90 på injektorn att injektorstorleken är 1,90 mm					

Slang och regulator måste stämma överens med lokala standardkoder.

Regulatorns utgångstryck ska stämma överens med motsvarande gaskategori i injektortabellen.

Apparaten kräver en godkänd slang på 1,2 m.

Värmarens placering

Värmaren är endast avsedd för utomhusbruk. Se alltid till att frisk luft tillförs.

Håll alltid lämpligt avstånd till antändliga material, dvs. 100 cm upptill och 100 cm på sidorna.

Värmaren måste placeras på ett stabilt och plant underlag.

Använd aldrig värmaren i en explosiv atmosfär, som i utrymmen där bensen eller andra antändliga vätskor eller gasoler förvaras.

För att skydda värmaren från kraftig vind, fäst basen ordentligt i marken med skruvar.

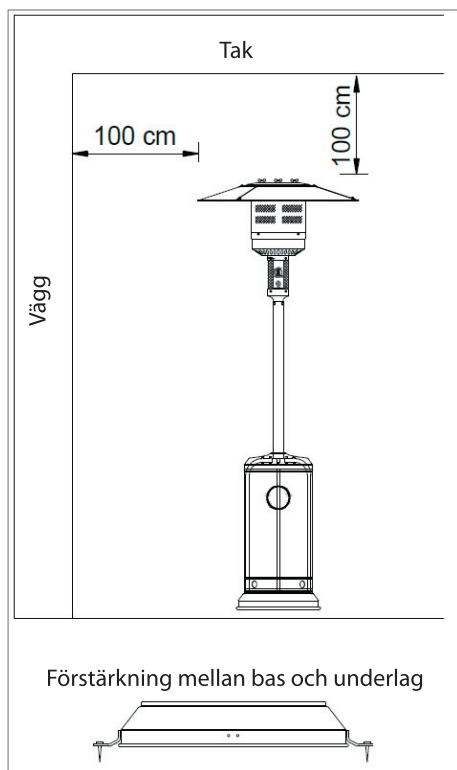

Gaskrav

Använd endast propan- eller butangas.

Tryckregulatorn och slangen måste stämma överens med lokala standardkoder.

Installationen måste stämma överens med lokala koder, eller om sådana inte finns, med standarden för förvaring och hantering av gasol.

En propantank som är bulkad, rostig eller skadad kan vara farlig och ska kontrolleras av din leverantör. Använd aldrig en propantank med en skadad ventilanslutning.

Propantanken måste kunna dra gasol från flaskan när den är i drift.

Anslut aldrig en oreglerad propantank till värmaren.

Läckagetest

Gasanslutningarna på värmaren är läckagetestade på fabriken innan leverans. Ett fullständigt läckagetest måste utföras på uppställningsplatsen på grund av potentiellt felaktig hantering vid frakt eller överdrivet tryck mot värmaren.

Gör en tvållösning med en del rengöringsmedel och en del vatten. Tvållösningen kan appliceras med en sprayflaska, borste eller trasa. Bubblor syns vid läckage.

Värmaren måste kontrolleras när flaskan är full.

Se till att säkerhetsventilen står i positionen OFF.

Ställ gastillförseln till ON.

I händelse av läckage, stäng av gastillförseln. Dra åt läckande anslutningar, slå på gastillförseln och kontrollera igen.

Rök aldrig under läckagetest.

Användning och förvaring

För att slå på värmaren

1. Slå på ventilen på gasflaskan helt.
2. Tryck och vrid kontrollvredet till positionen PILOT (motsols 90°).
3. Tryck in kontrollvredet och håll kvar i 60 sekunder. Medan du håller kontrollvredet intryckt, tryck på tändarknappen flera gånger tills pilotlågan tänds. Släpp kontrollvredet efter att pilotlågan tänts.

OFF: värmaren stannar

HI: Position maxtemperatur

LO: Position minimitemperatur

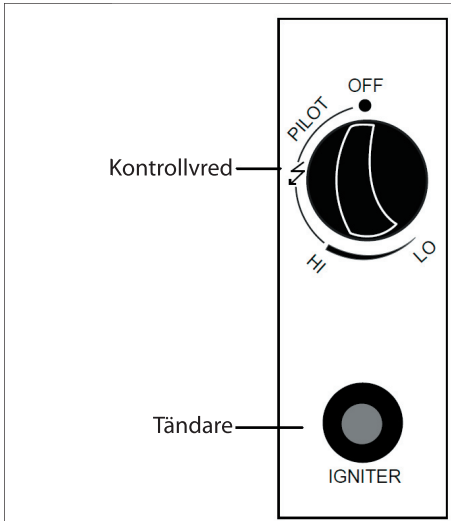

Obs:

Om en ny cylinder just har anslutits, låt luften i gasledningen komma ut ur pilothålet i minst en minut.

När du tändar pilotlågan, se till att kontrollvredet trycks ner hela tiden medan du trycker på tändknappen. Kontrollvredet kan släppas efter att pilotlågan tänts.

Pilotlågan kan kontrolleras genom det lilla runda fönstret med skjutlock i botten av flamskärmen (till vänster och höger om vredet).

Om pilotlågan inte tänds eller om den släcks, upprepa steg 3.

4. När pilotlågan tänts, vrid kontrollvredet till maxposition och låt det vara där i minst 5 minuter innan du vrider kontrollvredet till önskad position.

För att stänga av värmaren

1. Vrid kontrollvredet till positionen PILOT.
2. Tryck in och vrid kontrollvredet till positionen OFF.
3. Stäng av ventilen på gasflaskan helt.

Förvaring

1. Stäng alltid gasventilen efter användning eller vid störningar.
2. Ta bort tryckregleringen och slangen.
3. Kontrollera att gasventilen är åtdragen och att den inte är skadad. Om du misstänker en skada, låt din gasleverantör byta ut den.
4. Förvara aldrig gasolflaskor under marknivå, eller i utrymmen utan tillräcklig ventilation.

Rengöring och skötsel

- Torka av pulverlackerade ytor med en mjuk, fuktig trasa. Rengör inte värmaren med rengöringsmedel som är antändliga eller frätande.
- Ta bort smuts från brännaren för att hålla den ren och säker att använda.
- Täck över brännaren med valfritt skydd när den inte används.

Montering

Se komponentöversikten på baksidan av denna bruksanvisning.

Sätt fast klämmorna på basen med tre skruvar (C).



Sätt förstärkningsbeslagen (F) på basen med vardera två skruvar, två brickor och två muttrar (G).



Fäst stängen till var och en av de tre klämmorna med två skruvar, två brickor och två muttrar (B).



Sätt kåpan över stängen och skjut ner den över basen.



Sätt gastillförselslangen i stängen och säkra röret till brännarhuvudet med hjälp av kopplingsmuttern.



SE

Skruva fast brännarhuvudet till stängan med skruvarna som redan sitter i brännarhuvudet.



Ta försiktigt bort skyddsfolien från reflektorskärmens komponenter.

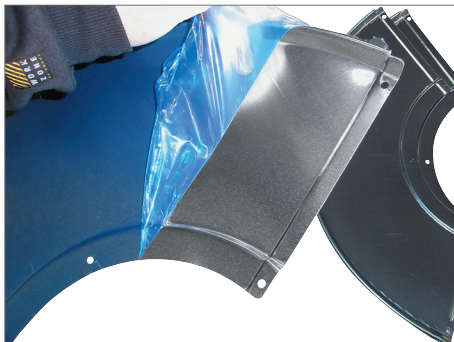

Skruva ihop reflektorskärmen med nio skruvar, nio brickor och nio kåpmuttrar (I).



Sätt in en bricka (E), en distanshållare (A) och en bricka (E) i varje hål överst på brännarhuvudet.



Skjut ner reflektorskärmen över distanshållarna (A) på brännarhuvudet och säkra den med tre brickor (E) och tre vingmuttrar (D).



Lyft upp kåpan och tryck den lätt bakåt så att den vilar på klämmorna och skruva fast slangen med regulatort på gastillförselslangen.

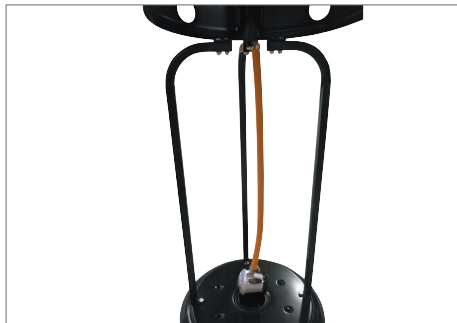

Terrassvärmaren är nu monterad.

Ansluta gasolflaskan

Lyft upp kåpan och tryck den lätt bakåt så att den vilar på klämmorna.

Dra regulatormanschjetten uppåt och placera den på flaskventilen.



Tryck nu ner manschetten helt så att den tydligt hakar fast i gasflaskan.



Regulatorn måste vara åtdragen så att det är möjligt att lyfta gasflaskan bara genom att hålla i regulatorn.



SE

Obs: Detta gäller inte den svenska regulatorn, som bara skruvas fast på gasolflaskan.



Tändning

Vrid regulatorn till öppen position, så att eldsymbolen visar uppåt.



Tryck på justeringsknappen och vrid den motsols till punkten efter positionen "PILOT" (se pilen på bilden).

Håll inne justeringsknappen i ca. 30 sekunder.

Vrid inställningsknappen hit och håll inne i minst 30 sekunder innan du trycker på tändknappen.



Fortsätt att hålla inne justeringsknappen och tryck på tändknappen flera gånger tills pilotlågan tänds.

När pilotlågan är tänd, håll inne justeringsknappen i ytterligare 30 sekunder.

Du kan se pilotlågan genom det lilla fönstret i botten av brännaren (bredvid kontrollpanelen).

Vrid sedan justeringsknappen till HI (maximal värmeeffekt) så att pilotlågan tänder brännaren och låt terrassvärmaren värmas upp i 5 minuter.

När terrassvärmaren är uppvärmd, vrid justeringsknappen till önskad värmeinställning mellan HI (max) och LO (min).

Om piloten inte tänds, försök igen eller följ instruktionerna under felsökning.

Obs!

Vid första användning eller efter byte av gasflaska, vrid justeringsknappen till punkten efter PILOT-positionen och håll den inne i 3–4 minuter innan du försöker tända terrassvärmaren. Detta är för att gasolen måste pressa ut luften ur rörsystemet innan piloten kan tändas.

Kom alltid ihåg att hålla inne justeringsknappen när du trycker på tändknappen.

Stänga av produkten

Vrid justeringsknappen till PILOT-positionen.

Tryck in justeringsknappen och vrid den till positionen OFF.

Vrid gasolflaskans regulator till stängd position, så att eldsymbolen visar neråt.

Förvaring

Stäng alltid regulatorn på gasolflaskan efter användning eller i händelse av driftsstörningar.

Ta bort regulatorn från gasolflaskan.

Terrassvärmaren får endast förvaras inomhus under förutsättning att gasolflaskan är fränkopplad och avlägsnad från terrassvärmaren. Förvara terrassvärmaren på en torr plats där den får stå i lä för vind och nederbörd.

Förvara aldrig gasolflaskor under marknivå eller på platser utan tillräcklig ventilation.

Rengöring och underhåll

Rengör inte terrassvärmaren med antändliga, slipande eller rostframkallande rengöringsmedel.

Pulverlackerade ytor torkas av med en mjuk, fuktig trasa.

Borsta regelbundet brännarhuvudet med en ren, mjuk borste.

Köp och använd eventuellt ett överdrag till terrassvärmaren, så att den skyddas mot väder, vind och damm.

Särskilt om rostfritt stål

Namnet till trots kan de vanligaste formerna av rostfritt stål verkligen rosta om omgivningen medför att det bildas kromit. Järnet i legeringen börjar därmed att rosta, och därefter är rosten svår att stoppa igen. Det förekommer i synnerhet om det är salt i luften, t.ex. nära kusterna.

Ytor av rostfritt stål rengörs med en fuktig, grov kökssvamp med lite diskmedel. Se till att polera stålet i slipriktningen, inte i cirkelrörelser och inte i växlande riktningar. Torka sedan av ytorna med en luddfri trasa som är urvriden i ljummet vatten, så att de torkar snabbare utan ränder.

Eftertorka eventuellt med en trasa doppad i paraffinolja eller WD40 för att ge det rostfria stålet en skyddande hinna.

Rengöring av gasförsörjningsrör

Om terrassvärmaren inte används under en längre period kan damm, smuts och insekter blockera gasförsörjningsröret och öppningarna vid gaslågan och brännaren.

Om det sker ska du demontera brännarhuvudet och gasförsörjningsröret.

Håll inställningsknappen inne och blås ren gasledningen med hjälp av tryckluft.

Montera delarna igen.

Anslut gasolflaskan och öppna regulatorn.

Vrid inställningsknappen till punkten efter PILOT-positionen och håll den inne i 3–4 minuter innan du försöker tända terrassvärmaren.



Delar och specifikationer

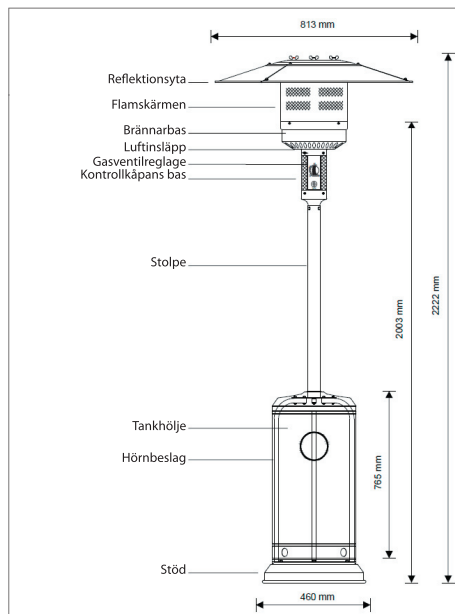

Felsökning

Problem	Möjlig orsak	Möjlig lösning
Pilotlågan tänds inte.	Regulatorn är stängd.	Se avsnittet Tändning.
	Regulatorn är inte korrekt monterad:	Se avsnittet Anslutning av gasolflaska.
	Gasolflaskan är nästan tom.	Byt gasolflaskan.
	Öppningen vid pilotlågan är blockerad.	Rengör öppningen med en piprensare eller en bit ståltråd.
	Det är luft i rörledningen, så att gasen inte har nått fram till gaslågan.	Öppna regulatorn på gasolflaskan och håll inställningsknappen inne i 3–4 minuter innan du försöker att tända terrassvärmaren.
	Det kommer ingen gnista när tändningsknappen trycks in.	Låt en fackman reparera eller byta tändningsknappen. Tänd gaslågan med hjälp av en lång tändsticka eller en tändare.
	Det syns inte tydligt om gaslågan är tänd eller inte.	I dagsljus kan det vara svårt att se att gaslågan är tänd. Vrid inställningsknappen till läget HI och se om brännaren tänds.
	Termokopplare felaktig.	Byt uttermokopplaren.
Pilotlågan slocknar.	Det finns smuts runt pilotlågan.	Rengör området runt gaslågan med en liten borste eller en piprensare.
	Det är ett läckage.	Se avsnittet Läckagetest.
	Pilotlågan har blåsts ut.	Flytta terrassvärmaren i lä.
	Lösa anslutningar.	Dra åt anslutningarna.
	Gasolflaskan är nästan tom.	Byt gasolflaskan.
Brännaren tänds inte.	Öppningen vid brännaren är blockerad.	Rengör öppningen med en piprensare eller en bit ståltråd.
	Det är smuts i gasförsörjningsröret.	Se avsnittet Rengöring av gasförsörjningsrör.
	Termokopplare felaktig.	Byt ut termokopplaren.
	Enheten för pilotlågan är böjd.	Placera pilotlågan korrekt.
	Inte i korrekt position.	Positionera korrekt och försök igen.
	Gasolflaskan är nästan tom.	Byt gasolflaskan.

Om problem uppstår vid montering eller användning av apparaten, försök inte att utföra ändringar på egen hand. Kontakta din leverantör eller återförsäljare.

Servicecenter

OBS! Produktens modellnummer ska alltid uppges vid kontakt med återförsäljaren.

Modellnumret finns på framsidan i denna bruksanvisning och på produktens märkplåt.

När det gäller:

- Reklamationer
- Reservdelar
- Returvaror
- Garantivaror
- www.schou.com

Tillverkad i Folkrepubliken Kina (PRC)

Tillverkare:
Schou Company A/S
Nordager 31
DK-6000 Kolding

© 2019 Schou Company A/S

Alla rättigheter förbehålles. Innehållet i denna bruksanvisning får inte på några villkor, varken i sin helhet eller delvis, återges med hjälp av elektroniska eller mekaniska hjälpmedel, t.ex. genom fotokopiering eller fotografering, ej heller översättas eller sparas i ett informationslagrings- och informationshämtningssystem, utan skriftligt medgivande från Schou Company A/S.

EG-FÖRSÄKRAN OM ÖVERENSSTÄMMELSE

Tillverkare Schou Company A/S
Nordager 31, 6000 Kolding, Danmark
försäkrar härmed att produkten

Terrassvärmare med regulator och slang, artikelnr. 547705, 547717, 547764, 547765, 547710, 547711, 547759, 547760, 547776 och 547777

En sats bestående av

- Terrassvärmare för utomhusbruk typ A (endast för utomhusbruk), apparatklasser: I3+(28-30/37), I3B/P(30), I3B/P(37), I3B/P(50)
- CGAS gasregulator typ C21, C31-30
- CGAS gasslang modell DRE0311

uppfyller föreskrifterna i följande EU-direktiv (inklusive alla tillämpliga tillägg)

referensnr.	titel	Ja / Nej
2016/426/EG	Anordningar för förbränning av gasformiga bränslen	Ja

samt att den uppfyller de standarder och/eller tekniska specifikationer som anges på nästa sida.

Terrassvärmaren är identisk med den version som omfattas av EU-typintyget (GAR) PIN nr. 0063BU7882, modul B.

Det utfärdas av:

Anmälda organ No. 0063

Kiwa Nederland B.V.

Wilmersdorf 50, P.P. Box 137

7300 AX Apeldoorn,

Nederländerna

LPG-regulatorn är identisk med den modell som omfattas av typintyg nr. 2531CS-0082 utg. 00, modul B som omfattar produktionstyp.

Den utfärdas av:

Anmälda organ No. 2531

Danish Institute of Fire and Security Technology,

Jernholmen 12

2650 Hvidovre

Danmark

Gasslangen är identisk med modell 10.5 (DRE 0311) som omfattas av BSI auktoriseringsintyg nr.: VC 647808.

Referenser för standarder och/eller tekniska specifikationer för detta intyg om överensstämmelse, eller delar av det:

Harmoniserad standard nr.	Standardens titel
EN 14543:2017	Gasutrustning – Bärbara gasolutrustningar – Parasollterrassvärmare – skorstensfria strålvärmare för utomhusbruk eller användning i välventilerade utrymmen.
EN 16129:2013	Tryckregulatorer, automatiska växlingsenheter, med ett maximalt reglerat tryck av 4 bar, med en maximal kapacitet på 150 kg/h, tillhörande säkerhetsanordningar och adaptrar för butan, propan och blandningar
EN 16436-1:2014 + A1:2015	Slangar i gummi och plast, rör och kopplingar för användning med propan och butan och blandningar av dessa två i gasolform. Slangar och rör

EG-FÖRSÄKRAN OM ÖVERENSSTÄMMELSE

(1) Gällande delar eller klausuler i standarden eller den tekniska specifikationen ska refereras där det krävs.



Kirsten Vibeke Jensen 2019-03-13 Kolding, Danmark

Produktsäkerhetschef

(tillverkarens firmatecknares, eller tillverkarens auktoriserade representants, namn och roll)

TERASSILÄMMITIN

TURVALLISUUSMÄÄRÄYKSET

LUE SEURAAVAT TURVAOHJEET LÄPI ENNEN LÄMMITTIMEN KÄYTTÖÄ OMAN TURVALLISUUTESI TÄHDEN.

Jos haistat kaasua:

1. Sammuta laitteen kaasunsyöttö.
2. Sammuta mahdolliset avoimet liekit.
3. Jos haju ei poistu, ota välittömästi yhteyttä kaasun toimittajaasi tai palokuntaan.

OMAN TURVALLISUUTESI TÄHDEN:

1. Älä säilytä bensiiniä tai muita syttyviä kaasuja tai nesteitä tämän tai minkään muunkaan laitteen läheisyydessä.
2. Käyttöön kytkettyä nestekaasupulloa ei saa säilyttää tämän tai minkään muunkaan laitteen läheisyydessä.

VAROITUS

1. Ulkona tai hyvin tuuletetuissa tiloissa.
2. Hyvin tuuletetun alueen pinta-alasta 25 % on oltava auki.
3. Pinta-ala tässä tapauksessa on seinien pinta-alan summa.

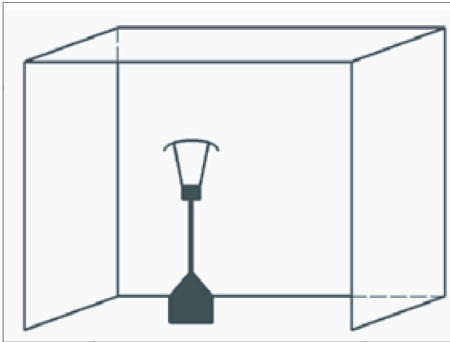

VAROITUS

Lue seuraavat turvaohjeet huolellisesti läpi ennen laitteen käyttöä.

Epäasianmukaisesta asennuksesta, säädöistä, muutoksista tai huollosta voi olla seurauksena loukkaantumisia tai esinevahinkoja. Lue asennus-, käyttö- ja huolto-ohjeet huolellisesti ennen laitteen asentamista tai huoltamista.

- Laitte on asennettava ja kaasupullo on säilytettävä voimassa olevien määräysten mukaisesti;
- Älä peitä pullon koteloinnin tuuletusaukkoja;
- Älä siirrä laitetta sen ollessa toiminnassa;
- Sulje kaasupullon venttiili tai säädin ennen laitteen siirtämistä;
- Putki tai joustava letku on vaihdettava ilmoitetuin aikavälein;
- Käytä ainoastaan valmistajan ilmoittamaa kaasua ja kaasupullotyyppiä;
- Terassilämmittimessäsi käytettävän nestekaasusäiliön on täytettävä seuraavat vaatimukset:
 - Osta ainoastaan nestekaasusäiliöitä, jotka täyttävät seuraavat vaatimukset: (31,8cm) (halkaisija) x 58cm) (pituus) ja korkeintaan 15 kg:n tilavuus.
 - Kovalla tuulella on kiinnitettävä erityistä huomiota siihen, että laite ei kaadu; Pidä laite vähintään 1 m päässä kaasupullost.
 - Vain valmistaja saa asentaa suuttimen.
 - Älä liitä kaasupulloa suoraan laitteeseen ilman säädintä.
 - Käytä ainoastaan ohjeissa ilmoitettua kaasua ja kaasupullotyyppiä.

Säätimen (standardin EN16129:2013 ja kansallisten määräysten mukainen) paineen on oltava asianmukainen ja vastattava laitteen kategorioita.

- Käytä 30 mbarin säädintä butaanille/propaanille kategoriassa I3B/P(30).
- Käytä 30 mbarin säädintä butaanille kategoriassa I3+(28-30/37).
- Käytä 37 mbarin säädintä propaanille kategoriassa I3+(28-30/37).
- Käytä 50 mbarin säädintä butaanille/propaanille kategoriassa I3B/P(30).
- Suosittelemme käyttämään joustavaa letkua, joka vastaa seuraavan standardin vaatimuksia: EN16436: 2014.

Turvatoimenpiteet

Lue seuraavat turvaohjeet huolellisesti läpi ennen laitteen käyttöä.

- Älä käytä terassilämmitintä sisällä, koska seurauksena voi olla henkilöiden loukkaantumisia tai esinevahinkoja.
- Tätä ulkokäyttöön tarkoitettua lämmitintä ei ole tarkoitettu asennettavaksi matkailuautoihin ja/tai veneisiin.
- Laitteen asennus- ja korjaustyöt on jätettävä pätevän huoltohenkilön suoritettaviksi.
- Epäasianmukaisesta asennuksesta, säädöistä tai muutoksista voi olla seurauksena loukkaantumisia tai esinevahinkoja.
- Älä yritä tehdä laitteeseen minkäänlaisia muutoksia.

- Älä milloinkaan vaihda säädintä mihinkään muuhun kuin valmistajan suosittelemaan säätimeen.
- Älä säilytä tai käytä bensiiniä tai muita syttyviä kaasuja lämmityslaitteessa.
- Koko kaasujärjestelmä, letku, säädin, ohjain ja poltin on tarkastettava vuotojen tai vaurioiden varalta ennen käyttöä sekä vähintään kerran vuodessa pätevän huoltohenkilön toimesta.
- Kaikki vuototestit on tehtävä saippualliuksella. Älä milloinkaan käytä avotulta vuotojen etsimiseen.
- Älä käytä lämmitintä, ennen kuin sen kaikki liitännät on tarkastettu vuotojen varalta.

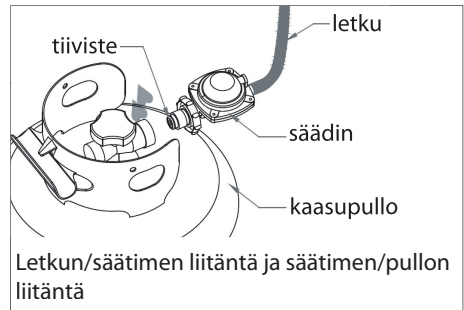

- Sulje kaasuventtiili välittömästi, jos havaitset kaasun hajua. Käännä pulloventtiili POIS PÄÄLTÄ. Jos vuoto on letku/säätimen liitännässä on vuoto: kiristä liitântä ja suorita uusi vuototesti. Jos kuplia esiintyy edelleenkin, palauta letku ostopaikkaan. Jos vuoto on säätimen/pulloventtiilin liitännässä: erota osat toisistaan, liitä uudelleen ja suorita uusi vuototesti. Jos kuplia esiintyy edelleenkin useiden yritysten jälkeen, pulloventtiili on viallinen ja on palautettava kaasupullon ostopaikkaan.

- Älä kuljeta lämmitintä sen ollessa toiminnassa.
- Älä siirrä lämmitintä sen jälkeen, kun se on kytketty pois päältä, ennen kuin se on jäähtynyt.
- Pidä pullon verhouksen tuuletusaukko vapaana ja puhtaana roskista.
- Älä maalaa lämpösuojusta, ohjaustaulua tai yläosan heijastinkupua.
- Lämmittimen ohjauksikkö, poltin ja ilmankierron kanavat on pidettävä puhtaina.
- Ne on tarvittaessa puhdistettava usein.
- Nestekaasusäiliön on suljettava, kun lämmitin ei ole käytössä.
- Tarkasta lämmitin välittömästi seuraavissa tilanteissa:
 - Lämmitin ei saavuta haluttua lämpötilaa.
 - Lämmittimestä kuuluu paukahtelua käytön aikana (hiljainen ääni on normaalia, kun poltin sammutetaan).
 - Kaasun haju yhdistettynä äärimmäisen keltaisiin polttimen liekkien kärkiin.
- Nestekaasun säädin/letku on sijoitettava pois kulkureiteiltä, joilla ihmiset voivat kompastua niihin, alueille joilla letku ei voi vahingoittua vahingossa.
- Jos lämmittimestä poistetaan suojuksia tai vastaavia ennen huoltotöiden suorittamista, ne on asennettava takaisin paikoilleen ennen laitteen käyttöä.
- Aikuisten ja lasten on pysyttävä poissa korkean lämpötilan alueilta palovammojen ja vaatteiden syttymisen välttämiseksi.
- Lapsia on valvottava tarkkaan heidän ollessa lämmittimen läheisyydessä.
- Lämmittimen päälle tai läheisyyteen ei saa ripustaa vaatteita tai muita syttyviä materiaaleja.
- Kaasupullo on vaihdettava paikassa, jossa on hyvä ilmanvaihto, loitolla syttymislähteistä (kynttilät, savukkeet, muut leikkkejä tuottavat laitteet, ...).
- Tarkasta, että säätimen tiiviste on asianmukaisesti kiinnitettyinä, niin että se toimii oikein, kuten oikealla olevassa kuvassa näkyy.
- Älä peitä pullon koteloinnin tuuletusaukkoja.
- Muista sulkea kaasunsyöttö kaasupullon venttiilistä tai säätimestä käytön jälkeen.
- Kaasuvuodon sattua laitetta ei saa käyttää tai sytyttää, kaasunsyöttö on katkaistava ja laite on tutkittava ja korjattava ennen kuin se otetaan uudelleen käyttöön.
- Letku on tarkastettava vähintään kerran kuukaudessa, joka kerta pullon vaihtamisen jälkeen tai aina, kun laitetta aiotaan olla käyttämättä pidemmän aikaa.
- Jos siinä näkyy merkkejä murtumista, halkeamista tai muista vaurioista, se on vaihdettava uuteen saman pituiseen ja laatuiseen letkuun.
- Laitteen käyttö suljetuissa tiloissa voi olla vaarallista ja on KIELLETTYÄ.
- Lue ohjeet ennen laitteen käyttöä. Laite on asennettava näiden ohjeiden ja paikallisten määräysten mukaisesti.
- Letkun ja säätimen sekä säätimen ja sylinterin liittäminen, katso yllä oleva kuva.
- Laitteen suutinta ei voi poistaa, ja sen saa asentaa ainoastaan valmistaja. Laitetta ei saa muuntaa yhdeltä kaasunpaineelta toisella kaasunpaineella käytettäväksi.

Rakenne ja tunnuspiirteet

Kuljetettava terassi-/puutarhalämmitin verhouksella
Kotelointi jauhemaalattua terästä tai ruostumatonta terästä
Kaasuletkuliitännät metallikiinnikkeillä (saksalaiset kierteet)
Lämmön alaspäin ohjaava heijastinkupu

Tekniset tiedot

Käytä ainoastaan propaania tai butaania tai niiden sekoitusta.

Maks. teho: 13 000 wattia Min. teho: 5 000 wattia Kulutus: 456–870 g/h

LAITEKATEGORIA:	I3+(28-30/37)		I3B/P(30)	I3B/P(50)	I3B/P(37)
KAASUN TYYPPI:	Butaani	propaani	Butaani, propaani tai niiden sekoitukset		
KAASUN PAINE:	28-30 mbar	37 mbar	30 mbar	50 mbar	37 mbar
SÄÄTIMEN LÄHTÖPAINE:	30 mbar	37 mbar	30 mbar	50 mbar	37 mbar

Käytä soveltuvaa, lähtöpaineen mukaista säädintä yllä olevan taulukon mukaisesti.

Suuttimen taulukko

LAITEKATEGORIA:	I3+(28-30/37)		I3B/P(30)	I3B/P(50)	I3B/P(37)
KAASUN TYYPPI:	Butaani	propaani	Butaani, propaani tai niiden sekoitukset		
KAASUN PAINE:	28-30 mbar	37 mbar	30 mbar	50 mbar	37 mbar
KOKONAISLÄMPÖ- TEHO (Hs): (Qn)	13 kW (G30:945 g/h; G31:929 g/h)				
SUUTTIMEN KOKO:	1,90 mm pääpolttimelle 0,18 mm apupolttimelle		1,70 mm pääpolttimelle 0,18 mm apupolttimelle	180 mm pääpolttimelle 0,18 mm apupolttimelle	
Esimerkiksi merkintä 1,90 ilmaisee, että suuttimen koko on 1,90 mm.					

Letkun ja säädinyksikön on vastattava paikallisia standardeja.

Säätimen ulostulopaineen on vastattava suutintaulukon vastaavaa laitekategoriaa.

Laitteessa on käytettävä hyväksyttyä 1,2 m pituista letkua.

Lämmittimen alusta ja sijoituspaikka

Lämmitin on tarkoitettu ensisijaisesti ainoastaan ulkokäyttöön. Varmista aina, että riittävä raittiin ilman saanti on taattu.

Pidä aina riittävä etäisyys syttyviin materiaaleihin, vähintään 100 cm laitteen yläpuolella 100 cm sen sivuilla.

Lämmitin on sijoitettava tasaiselle ja lujalle alustalle.

Älä milloinkaan käytä lämmitintä räjähdysvaarallisessa ympäristössä, kuten alueilla, joilla säilytetään bensiiniä tai muita syttyviä nesteitä.

Ankkuroi laitteen jalusta tukevasti alustaan ruuveilla lämmittimen suojaamiseksi voimakkaalta tuulelta.

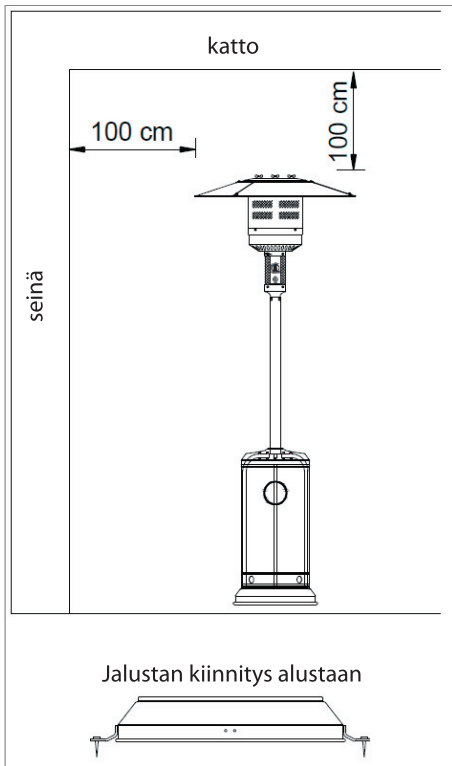

Kaasulle asetettavat vaatimukset

Käytä ainoastaan propaania tai butaania.

Käytettävän painesäätimen ja letkun on oltava paikallisten määräysten mukainen.

Asennus on suoritettava paikallisten määräysten mukaisesti, tai jos sellaisia ei ole, nestekaasujen varastointia ja käsittelyä koskevien standardien mukaisesti.

Muhkurainen, ruosteinen tai vaurioitunut propaanisäiliö voi olla vaarallinen ja tulisi tarkastaa säiliön toimittajan toimesta. Älä milloinkaan käytä propaanisäiliötä, jonka venttiililiitäntä on vaurioitunut.

Propaanisäiliö on varustettava käytössä olevan pullon höyrynpistojärjestelmällä.

Älä milloinkaan liitä säätelämätöntä propaanisäiliötä lämmittimeen.

Vuototesti

Lämmittimen kaasuliitännät on vuototestattu valmistajan toimesta ennen lähettämistä. Laitteelle on suoritettava täydellinen kaasutiivistarkastus asennuspaikassa kuljetuksen aikana tai lämmittimeen mahdollisesti kohdistetun paineen johdosta syntyneiden vaurioiden havaitsemiseksi.

Tee saippuallius, joka sisältää yhden osan pesuainetta ja yhden osan vettä. Saippuallius voidaan levittää suihkepullolla, harjalla tai rätillä. Jos järjestelmässä on vuoto, näkyviin tulee saippuakuplia.

Lämmitin on tarkastettava pullon ollessa täynnä.

Varmista, että varoventtiili on OFF-asennossa.

Käännä kaasunsyöttö PÄÄLLE.

Jos havaitset vuotoa, sulje kaasunsyöttö. Kiristä mahdolliset vuotavat liitokset, käännä kaasunsyöttö päälle ja tarkasta uudelleen.

Älä milloinkaan tupakoi tehdessäsi vuototestin.

Käyttö ja varastointi

Lämmittimen päällekytkeminen

1. Käännä kaasupullon venttiili täysin päälle.
2. Paina säätönuppia ja käännä se PILOT-asentoon (vastapäivään 90°).
3. Paina säätönuppia ja pidä painettuna 60 sekuntia. Samalla kun pidät säätönuppia painettuna, paina sytytyspainiketta useampia kertoja, kunnes sytytysliekki syttyy palamaan. Vapauta säätönuppi, kun sytytysliekki on syttynyt.

OFF: lämmitin lakkaa toimimasta

HI: maksimilämpötilan asento

LO: minimilämpötilan asento

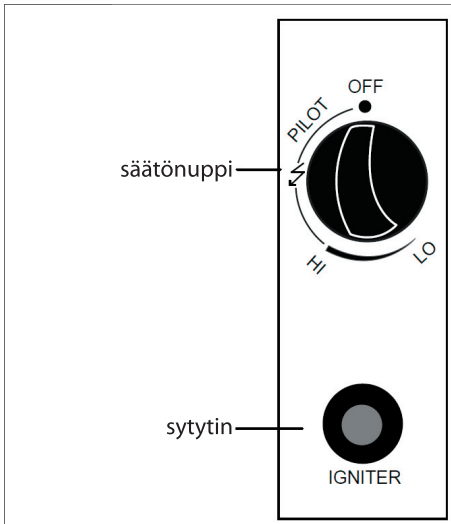

Huomaa:

Jos uusi pullo on juuri liitetty, anna kaasuputkessa olevan ilman poistua vähintään minuutin ajan sytytysaukosta.

Kun sytytät sytytysliekin, varmista että pidät säätönuppia koko ajan painettuna samalla kun painat sytytyspainiketta. Säätönuppi voidaan vapauttaa, kun sytytysliekki palaa.

Sytytysliekkiä voidaan tarkkailla ja se voidaan tarkastaa pienestä liukukannella varustetusta pyöreästä ikkunasta liekkiritilän pohjalla (säätimen vasemmalla tai oikealla puolella).

Jos sytytysliekki ei syty palamaan, toista vaihe 3.

4. Kun sytytysliekki palaa, käännä säätönuppi maksimiasentoon ja jätä siihen vähintään 5 minuutiksi ennen kuin käännät säätönupin halutun lämpötilan asentoon.

Lämmittimen kytkeminen pois päältä

1. Käännä säätönuppi PILOT-asentoon (sytytys).
2. Paina säätönuppia ja käännä OFF-asentoon.
3. Käännä kaasupullon venttiili täysin kiinni.

Säilytys

1. Sulje aina kaasupullon kaasuventtiili käytön jälkeen ja häiriötapauksessa.
2. Poista paineensäädin ja letku.
3. Tarkasta kaasuventtiilin kireys ja mahdolliset vauriot. Jos epäilet venttiilin olevan vahingoittunut, anna kaasutoimittajasi vaihtaa se.
4. Älä milloinkaan säilytä kaasupulloja kellaritiloissa tai paikoissa, joissa ei ole riittävästi ilmanvaihtoa.

Puhdistus ja hoito

- Pyyhi jauhemaalatu pinnat pehmeällä, kostealla rätillä. Älä puhdistä lämmitintä syttyvillä tai korrosiivisilla puhdistusaineilla.
- Poista roskat lämmittimestä pitääksesi sen puhtaana ja turvallisessa käyttökunnossa.
- Peitä poltinskykko lisävarusteena saatavalla suojuksella, kun lämmitintä ei käytetä.

Kokoaminen

Näissä ohjeissa viitataan käyttöohjeen lopussa oleviin osakuviin.

Kiinnitä kaaritangot pohjalevyyn kolmella ruuvilla (C).



Kiinnitä kiinnikkeet (F) pohjalevyyn 2 ruuvilla, 2 aluslevyllä ja 2 mutterilla (G).



Kiinnitä pylväs kaikkiin kolmeen kaaritankoon 2 ruuvilla, 2 aluslevyllä ja 2 mutterilla (B).



Aseta kotelo pylvään päälle ja alas pohjalevyyn.



Aseta kaasuputki pylvääseen ja kiristä kaasuputki kiinni polttimen päähän lukkomutterin avulla.



Kiinnitä polttimen pää pylväeseen ruuveilla, jotka on asennettu valmiiksi polttimen päähän.



Kiinnitä yksi aluslevy (E), yksi kierrekappale (A) ja yksi aluslevy (E) polttimen pään jokaiseen reikään.



Poista suojakalvo varovasti heijastinpinnan osista.

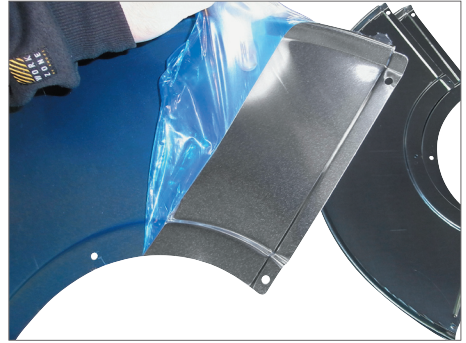

Kiinnitä heijastinpinnan osat toisiinsa 9 ruuvilla, 9 aluslevyllä ja 9 hattumutterilla (I).

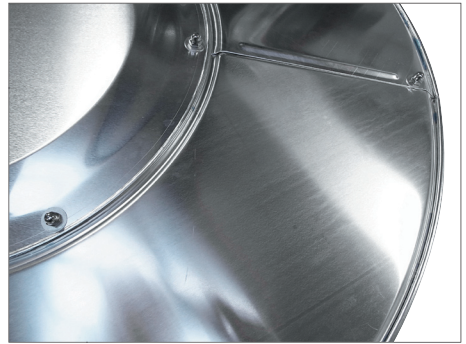

Aseta heijastinpinnat polttimen pään kierrekappaleisiin (A) ja kiinnitä ne 3 aluslevyllä (E) ja 3 siipimutterilla (D).



Nosta koteloa ja työnnä sitä hieman taaksepäin siten, että se on kaaritankojen varassa, ja kiinnitä letku ja säädin kaasuputkeen.



Terassilämmitin on nyt koottu.

Kaasupullon liittäminen

Nosta koteloa ja työnnä sitä hieman taaksepäin siten, että se on kaaritankojen varassa.



Vedä säätimen kaulusta ylöspäin ja aseta se kaasupullon venttiin päälle.



Paina kaulus sitten kokonaan alas siten, että se lukittuu kaasupulloon.

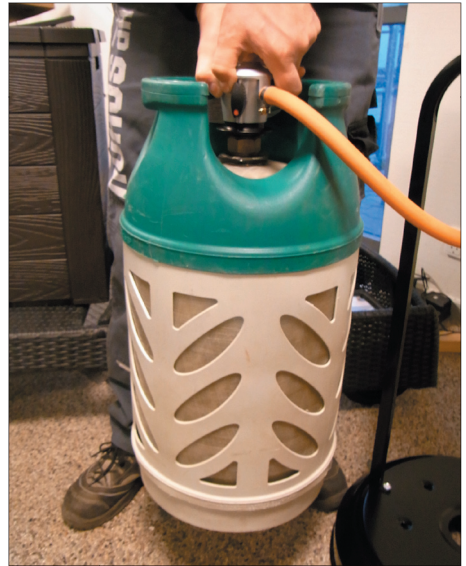

Säätimen on oltava tukevasti paikallaan, jotta kaasupulloa voi nostaa pitämällä kiinni vain säätimestä.



Huomaa: Tämä ei koske Ruotsissa käytettäviä säätimiä (ks. sivu 52*), jotka vain ruuvataan kiinni kaasupulloon.



Sytytys

Kierrä kaasupullon säädin avattuun asentoon siten, että liekkisymboli kääntyy ylöspäin.

Paina säätöpainiketta ja kierrä sitä vastapäivään, kunnes piste on PILOT-asennon (apupoltin) kohdalla (ks. kuvassa oleva nuoli).

Käännä säätöpainike tähän asentoon ja pidä sitä siinä vähintään 30 sekunnin ajan ennen sytytyspainikkeen painamista.



Pidä säätöpainike painettuna noin 30 sekunnin ajan.

Pidä säätöpainiketta edelleen painettuna ja paina sytytyspainiketta (IGNITER) useita kertoja, kunnes apupoltin syttyy.

Kun apupoltin on syttynyt, pidä säätöpainiketta painettuna uudelleen 30 sekunnin ajan.

Apupoltin näkyy polttimen vieressä olevasta pienestä ikkunasta (käyttöpaneelin vieressä).

Kierrä säätöpainike sitten HI-asentoon (enimmäisteho), jotta apupoltin sytyttää polttimen. Anna terassilämmittimen lämmetä noin viiden minuutin ajan.

Kun terassilämmitin on lämmennyt, säätöpainikkeen voi kiertää halutun lämpöasetuksen kohdalle HI-asennon (enimmäisteho) ja LO-asennon (vähimmäisteho) välille.

Jos apupoltin ei syty, aloita alusta tai katso apua kohdasta Vianmääritys.

Huomaa!

Kun tuote otetaan käyttöön ensimmäisen kerran tai kaasupullo on vaihdettu, säätöpainiketta on kierrettävä siten, että piste on PILOT-asennon kohdalla, ja se on pidettävä tässä asennossa 3–4 minuutin ajan ennen terassilämmittimen sytyttämistä. Kaasun on ensin puristettava ilma pois putkijärjestelmästä ennen apupolttimen sytyttämistä.

Muista pitää säätöpainike aina painettuna sytytyspainiketta painettaessa.

Sammuttaminen

Kierrä säätöpainike PILOT-asentoon (apupoltin).

Paina säätöpainike alas ja kierrä se OFF-asentoon (kiinni).

Kierrä kaasupullon säädin suljettuun asentoon siten, että liekkisymboli kääntyy alaspäin.

Säilytys

Sulje kaasupullon säädin aina käytön jälkeen tai toimintahäiriöiden ilmetessä.

Irrota säädin kaasupullost.

Terassilämmittintä saa säilyttää sisällä vain, jos kaasupullo on irrotettu ja poistettu terassilämmittimestä. Säilytä terassilämmittintä kuivassa, tuulelta ja sateelta suojatussa paikassa.

Kaasupulloa ei saa säilyttää maanpinnan alapuolella eikä paikoissa, joissa on huono ilmanvaihto.

Puhdistus ja kunnossapito

Terassilämmittintä ei saa puhdistaa syttyvillä, hankaavilla tai syövyttävillä puhdistusaineilla. Pyyhi jauhemaalatulot pinnat pehmeällä ja kostealla liinalla.

Harjaa polttimen pää säännöllisesti puhtaalla ja pehmeällä harjalla.

Hanki terassilämmittimelle tarvittaessa suojuus, joka suojaa sitä sateelta, tuulelta ja pölyltä.

Tärkeää tietoa ruostumattomasta teräksestä

Nimestään huolimatta ruostumattoman teräksen yleisimmät muodot voivat ruostua ympäristön olosuhteista riippuen. Kun metalliseoksen rauta alkaa ruostua, ruostumista on vaikea pysäyttää. Näin käy helposti etenkin, kun ilmassa on suolaa, esim. rannikkoseudulla.

Ruostumattomasta teräksestä valmistetut pinnat puhdistetaan kostealla ja karkealla keittiösiemenellä ja pienellä määrällä astianpesuainetta. Teräs on kiillotettava hiontasuuntaan, ei pyöriävällä liikkeellä eikä eri suuntiin. Pyyhi pinnat sen jälkeen nukkaamattomalla liinalla, joka on kostutettu lämpimällä vedellä, jolloin pinnat kuivuvat nopeammin eikä niihin jää raitoja.

Pyyhi pinnat tarvittaessa sen jälkeen liinalla, joka on kostutettu parafiniöljyllä tai WD40:llä, jotta ruostumattomaan teräkseen saadaan suojaava pinta.

Kaasuputken puhdistaminen

Jos terassilämmitintä ei käytetä pidempään aikaan, pöly, lika ja hyönteiset voivat tukkia kaasuputken sekä polttimen ja apupolttimen ilmanvaihtoaukot.

Jos näin käy, polttimen pää ja kaasuputki on irrotettava.

Pidä säätöpainike painettuna ja puhalla putki puhtaaksi paineilman avulla.

Asenna osat takaisin.

Liitä kaasupullo ja avaa säädin.

Kierrä säätöpainiketta siten, että piste on PILOT-asennon kohdalla, ja pidä painiketta painettuna 3–4 minuutin ajan ennen terassilämmittimen sytyttämistä.



Osat ja tekniset tiedot

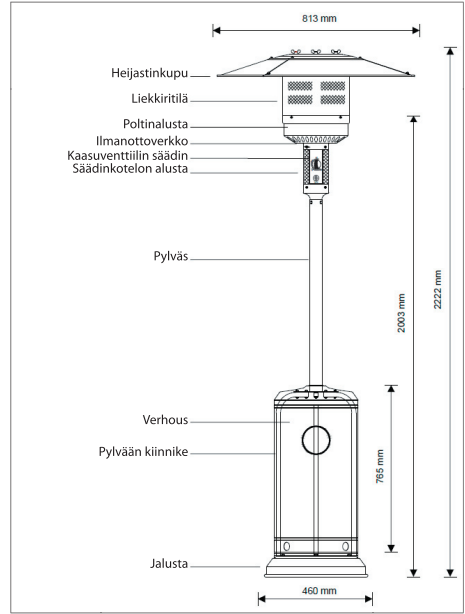

FI

Vianetsintä

Ongelma	Mahdollinen syy	Mahdollinen ratkaisu
Apupoltin ei syty.	Säädin on suljettu.	Katso kohta Sytytys.
	Säädin on asennettu väärin.	Katso kohta Kaasupullon liittäminen.
	Kaasupullo on lähes tyhjä.	Vaihda kaasupullo.
	Apupolttimen aukko on tukossa.	Puhdista aukko piippurassilla tai ohuella rautalangalla.
	Putkessa on ilmaa, joten kaasu ei pääse apupolttimeen.	Avaa kaasupullon säädin ja pidä säätöpainiketta painettuna 3–4 minuutin ajan ennen kuin yrität sytyttää terassilämmittimen.
	Sytytyspainiketta painettaessa ei synny kipinää.	Pyydä ammattilaista korjaamaan tai vaihtamaan sytytyspainike. Sytytä apupoltin sytyttimen tai tupakansytyttimen avulla.
	Ei ole selvää, onko apupoltin syttynyt vai ei.	Päivänvalossa voi olla hankalaa nähdä, onko apupoltin syttynyt. Kierrä säätöpainike HI-asentoon ja tarkista, syttyykö poltin.
	Lämpöelementti viallinen.	Vaihdalämpöelementti.
Apupoltin sammuu.	Apupolttimen ympärillä on likaa.	Puhdista apupolttimen ympäristö pienellä harjalla tai piippurassilla.
	Järjestelmässä on vuoto.	Katso kohta Vuototesti.
	Apupoltin on sammunut tuulen vuoksi.	Siirrä terassilämmitin suojaisaan paikkaan.
	Löysiä liitoksia.	Kiristä liitokset.
	Kaasupullo on lähes tyhjä.	Vaihda kaasupullo.
Poltin ei syty.	Polttimen aukko on tukossa.	Puhdista aukot piippurassilla tai ohuella rautalangalla.
	Kaasuputkessa on likaa.	Katso kohta Kaasuputken puhdistaminen.
	Lämpöelementti viallinen.	Vaihda lämpöelementti
	Sytytysliekkiyksikkö vinossa.	Sijoita apupoltin oikeaan asentoon.
	Ei oikeassa paikassa.	Asemoi oikein ja yritä uudelleen.
	Kaasupullo on lähes tyhjä.	Vaihda kaasupullo.

Jos laitteessa tai sen osissa ilmenee muita vikoja tai ongelmia, älä yritä muuttaa tai korjata sitä itse. Ota yhteys tavarantoimittajaan tai jälleenmyyjään ongelman ratkaisemiseksi.

Huoltokeskus

Huomaa: Tuotteen mallinumero on aina mainittava mahdollisessa yhteydenotossa.

Mallinumeron voi tarkistaa tämän käyttöohjeen etusivulta ja tuotteen tyyppikilvestä.

Kun asia koskee:

- Reklamaatioita
- Varaosia
- Palautuksia
- Takuuasioita
- www.schou.com

Valmistettu Kiinassa

Valmistaja:
Schou Company A/S
Nordager 31
DK-6000 Kolding

© 2019 Schou Company A/S

Kaikki oikeudet pidätetään. Tämän käyttöohjeen sisältöä ei saa jäljentää kokonaan eikä osittain millään tavalla sähköisesti tai mekaanisesti, esimerkiksi valokopioimalla tai -kuvaamalla, kääntää tai tallentaa tiedontallennus- ja hakujärjestelmään ilman Schou Company A/S:n kirjallista lupaa.

FI

EY-VAATIMUSTENMUKAISUUSVAKUUTUS

Valmistaja Schou Company A/S
Nordager 31, 6000 Kolding, Tanska
vakuuttaa, että

terassin kaasulämmitin, joka sisältää säätimen ja letkun, nimikenrot 547705, 547717, 547764, 547765, 547710, 547711, 547759, 547760, 547776 ja 547777

Sarja, joka koostuu seuraavista

- ulkotiloissa käytettävä terassilämmitin, tyyppi A (vain ulkokäyttöön), laitekategoriat: I3+(28-30/37), I3B/P(30), I3B/P(37), I3B/P(50)
- CGAS kaasunsäädin, tyyppi C21, C31-30
- CGAS kaasuletku, malli DRE0311

täyttää seuraavien EY-direktiivien määräykset (kaikki soveltuvat muutokset mukaan lukien)

Viitenumero	Nimi	Kyllä / ei
2016/426/EY	Kaasumaisia polttoaineita polttavat laitteet	Kyllä

ja lisäksi vakuuttaa, että käänttöpuolella mainittuja standardeja ja/tai teknisiä spesifikaatioita on sovellettu.

Terassilämmitin on samanlainen kuin versio, jonka EY-tyyppitarkastustodistus (GAR) PIN nro 0063BU7882 kattaa, moduuli B, kattaa tuotteen.

Julkaisija:

Ilmoitettu laitos nro 0063

Kiwa Nederland B.V.

Wilmersdorf 50, PO Box 137

7300 AX Apeldoorn,

the Netherlands

Kaasunsäädin on samanlainen kuin malli, jonka tyyppitarkastustodistus nro 2531CS-0082 tark. 00 kattaa, moduuli B, kattaa tuotantotyyppin.

Julkaisija:

Ilmoitettu laitos nro 2531

Dansk Brand- og sikringsteknisk Institut

Jernholmen 12

2650 Hvidovre

Denmark

Kaasuletku on samanlainen kuin malli 10.5 (DRE 0311), jonka BSI-vahvistustodistus nro: VC 647808 kattaa.

Standardit ja/tai tekniset spesifikaatiot tai niiden osat, joihin tässä vaatimustenmukaisuusvakuutuksessa viitataan:

Harmonisoitu standardi nro	Standardin nimi
EN 14543:2017	Eriyisiä nestekaasulaitteita koskevat spesifikaatiot. Varjomainen terassilämmittimet – hormittomat säteilylämmittimet ulkokäyttöön tai käyttöön hyvin tuuletetuissa paikoissa.
EN 16129:2013	Pressure regulators, automatic change-over devices, having a maximum regulated pressure of 4 bar, with a maximum capacity of 150 kg/h, associated safety devices and adaptors for butane, propane, and their mixtures (Paineensäätimet, automaattiset vaihtolaitteet, joiden suurin sallittu säädeltävä paine on 4 bar ja maksimikapasiteetti on 150 kg/h, niihin liittyvät turvalaitteet sekä sovittimet butaanille, propaanille ja niiden seoksille)
EN 16436-1:2014 + A1:2015	Kumi- ja muoviletkut, putket ja kokoonpanot käytettäväksi propaanilla ja butaanilla sekä niiden seoksella höyryfaasissa. Letkut ja putket

FI

EY-VAATIMUSTENMUKAISUUSVAKUUTUS

(1) Tarvittaessa viitataan standardin tai teknisen eritelmän sovellettaviin osiin tai lausekkeisiin.



Kirsten Vibeke Jensen 2019-03-13 Kolding, Tanska

Tuoteturvallisuusjohtaja

(valmistajaa tai sen valtuutettua edustajaa sitovasti edustavan allekirjoittaneen henkilön nimi ja asema)

PATIO HEATER

WARNING SAFETY RULES

PLEASE READ THE FOLLOWING SAFETY RULES PRIOR TO OPERATION OF THE HEATER FOR YOUR SAFETY.

If you smell gas:

1. Shut off gas to the appliance.
2. Extinguish any open flame.
3. If odor continues, immediately call your gas supplier or your fire department.

FOR YOUR SAFETY

1. Do not store or use gasoline or other flammable vapors and liquids in the vicinity of this or any other appliance.
2. An LP cylinder not connected for use shall not be stored in the vicinity of this or any other appliance.

WARNING

1. For use outdoors or in amply ventilated areas.
2. An amply ventilated area must have a minimum of 25 % of the surface area open.
3. The surface area is the sum of the walls surface.

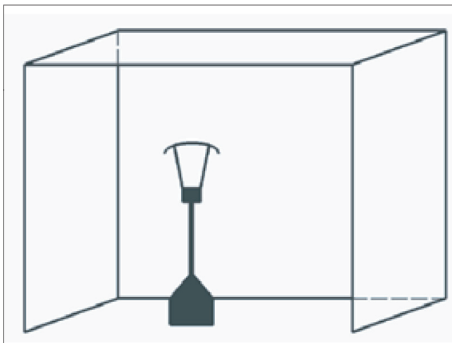

WARNING

Please read carefully the following safety guidelines before operation.

Improper installation, adjustment, alteration, service or maintenance can cause injury or property damage. Read the installation, operating and maintenance instructions thoroughly before installing or servicing this equipment.

- This appliance must be installed and the gas cylinder stored in accordance with the regulations in force;
- Do not obstruct the ventilation holes of the cylinder housing;
- Do not move the appliance when in operation;
- Shut off the valve at the gas cylinder or the regulator before moving the appliance;
- The tubing or the flexible hose must be changed within the prescribed intervals;
- Use only the type of gas and the type of cylinder specified by the manufacturer;
- The LP tank used with your patio heater must meet the following requirements:
 - Purchase LP tanks only with these required measurements: (31.8cm) (diameter) x 58cm (tall) with 15kg capacity maximum.
- In case of violent wind particular attention must be taken against tilting of the appliance; Keep the appliance at least 1m from the gas cylinder.
- The injector is installed by the manufacturer only.
- Do not connect the gas cylinder directly to the appliance without regulator. Use only the type of gas and the type of cylinder specified in the instructions.

A regulator (complies with EN16129:2013 and the national regulation) of the correct pressure corresponding to the appliance category.

- Use 30mbar regulator for butane/propane under the category I3B/P(30).
- Use 30mbar regulator for butane under the category I3+(28-30/37).
- Use 37mbar regulator for propane under the category I3+(28-30/37).
- Use 50mbar regulator for butane/propane under the category I3B/P(50).
- It's recommended to use flexible hose that approved by EN16436: 2014.

Safety precautions

Please read carefully the following safety guidelines before operation.

- Do not use the patio heater for indoors, as it may cause personal injury or property damage.
- This outdoor heater is not intended to be installed on recreational vehicles and/or boats.
- Installation and repair should be done by a qualified service person.
- Improper installation, adjustment, alteration can cause personal injury or property damage.
- Do not attempt to alter the unit in any manner.
- Never replace or substitute the regulator with any regulator other than the factory-suggested replacement.
- Do not store or use gasoline or other flammable vapors or liquids in the heater unit.

- The whole gas system, hose, regulator, pilot or burner should be inspected for leaks or damage before use, and at least annually by a qualified service person.
- All leak tests should be done with a soap solution. Never use an open flame to check for leaks.
- Do not use the heater until all connections have been leak tested.
- Turn off the gas valve immediately if smell of gas is detected. Turn cylinder valve OFF. If leak is at hose/regulator connection: tighten connection and perform another leak test. If bubbles continue appearing should be returned to hose's place of purchase. If leak is at Regulator/Cylinder Valve connection: disconnect, reconnect, and perform another leak check. If you continue to see bubbles after several attempts, cylinder valve is defective and should be returned to cylinder's place of purchase.

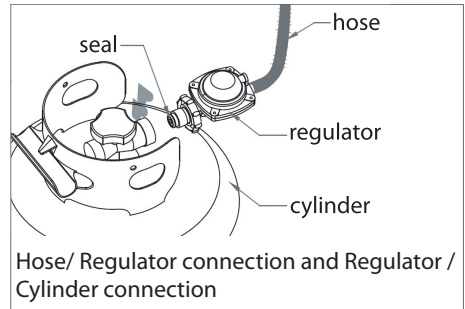

- Do not transport heater while it's operating.
- Do not move the heater after it has been turned off until the temperature has cooled down.

- Keep the ventilation opening of the cylinder enclosure free and clear of debris.
- Do not paint the radiant screen, control panel or top canopy reflector.
- Control compartment, burner and circulation air passageways of the heater must be kept clean.
- Frequent cleaning may be required as necessary.
- The LP tank should be turned off when the heater is not in use.
- Check the heater immediately if any of the following occurs:
 - The heater does not reach temperature.
 - The burner makes popping noise during use (a slight noise is normal when the burner is extinguished).
 - Smell of gas in conjunction with extreme yellow tipping of the burner flames.
- The LP regulator/hose assembly must be located out of pathways where people may trip over it or in area where the hose will not be subject to accidental damage.
- Any guard or other protective device removed for servicing the heater must be replaced before operating the heater.
- Adults and children should stay away from high temperature surface to avoid burns or clothing ignition.
- Children should be carefully supervised when they are in the area of the heater.
- Clothing or other flammable materials should not be hung on the heater or placed on or near the heater.
- To change the gas cylinder in a amply ventilated area, away from any ignition source (candle, cigarettes, other flame producing appliances, ...);
- To check that the regulator seal is correctly fitted and able to fulfill its function showed as photo right;
- To not obstruct the ventilation holes of the cylinder housing;
- To close the gas supply at the valve of the gas cylinder or the regulator after use;
- In the event of gas leakage, the appliance shall not be used or if alight, the gas supply shall be shut off and the appliance shall be investigated and rectified before it is used again;
- To check the hose at least once per month, each time the cylinder is changed or each time before long time no use.
- If it shows signs of cracking, splitting or other deterioration it shall be exchanged for new hose of the same length and of the equivalent quality;
- The use of this appliance in enclosed areas can be dangerous and is PROHIBITED;
- Read the instructions before using this appliance. The appliance must be installed in accordance with the instructions and local regulations.
- For connection of hose and regulator, and connection of regulator and hose, please refer to photo showed above.
- The injector in this appliance is not removable and the injector is only assembled by manufactory. This appliance is forbidden to convert from one gas pressure to another pressure.

Construction and characteristics

Transportable terrace/garden heater with tank housing

Casing in steel with powder-coating or stainless steel

Gas hose connections with metal clamp (screw caps for Germany)

Heat emission from reflector

Specifications

Use propane, butane or their mixtures gas only.

Max. wattage: 13000 watts Min. wattage: 5000 watts Consumption: 456-870 g/h

APPLIANCE CATEGORY:	I3+(28-30/37)		I3B/P(30)	I3B/P(50)	I3B/P(37)
TYPES OF GAS:	Butane	Propane	Butane, propane or their mixtures		
GAS PRESSURE:	28-30mbar	37 mbar	30 mbar	50mbar	37mbar
OUTLET PRESSURE OF REGULATOR:	30mbar	37 mbar	30 mbar	50mbar	37mbar

GB

Using the proper regulator according to outlet pressure of regulator as showed in the table above.

Table of injector

APPLIANCE CATEGORY:	I3+(28-30/37)		I3B/P(30)	I3B/P(50)	I3B/P(37)
TYPES OF GAS:	Butane	Propane	Butane, propane or their mixtures		
GAS PRESSURE:	28-30mbar	37 mbar	30 mbar	50mbar	37mbar
TOTAL HEAT INPUT (Hs): (Qn)	13kW (G30:945g/h; G31:929g/h)				
INJECTOR SIZE:	1.90 mm for main burner 0.18 mm for pilot burner		1.70 mm for main burner 0.18 mm for pilot burner	1.80 mm for main burner 0.18 mm for pilot burner	
The marking for example 1.90 on the injector indicates that the size of injector is 1.90mm					

The hose and regulator assembly must conform to local standard codes.

Regulator outlet pressure should meet the corresponding gas category in the table of injector.

The appliance requires approved hose in 1.2 m length.

Heater stand and location

The heater is primarily for outdoor use only. Always ensure that adequate fresh air ventilation is provided.

Always maintain proper clearance to combustible materials, i.e. top 100 cm and sides 100 cm minimum.

Heater must be placed on level firm ground.

Never operate heater in an explosive atmosphere like in areas where gasoline or other flammable liquids or vapors are stored.

To protect heater from strong wind, anchor the base securely to the ground with screws.

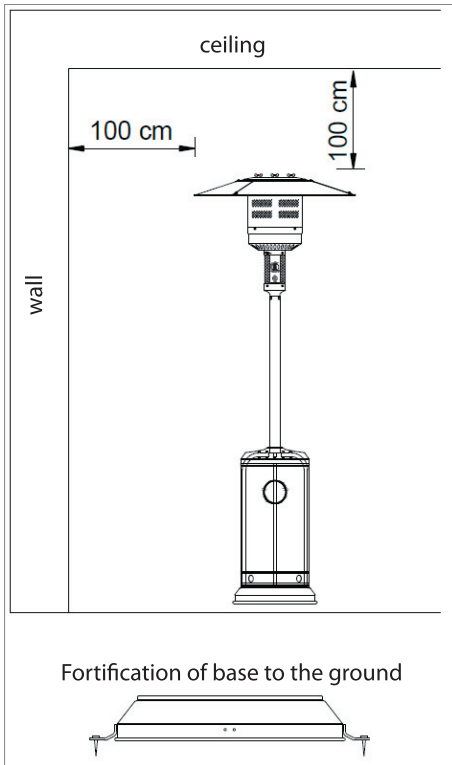

Gas requirements

Use propane or butane gas only.

The pressure regulator and hose assembly to be used must conform to local standard codes.

The installation must conform to local codes, or in the absence of local codes, with the standard for the storage and handling of liquid petroleum gases.

A dented, rusted or damaged propane tank may be hazardous and should be checked by your tank supplier. Never use a propane tank with a damaged valve connection.

The propane tank must be arranged to provide for vapor withdrawal from the operating cylinder.

Never connect an unregulated propane tank to the heater.

Leakage test

Gas connections on the heater are leak tested at the factory prior to shipment. A complete gas tightness check must be performed at the installation site due to possible mishandling in shipment or excessive pressure being applied to the heater.

Make a soap solution of one part liquid detergent and one part water. The soap solution can be applied with a spray bottle, brush or rag. Soap bubbles will appear in case of a leak.

The heater must be checked with a full cylinder.

Make sure the safety control valve is in the OFF position.

Turn the gas supply ON.

In case of a leak, turn off the gas supply. Tighten any leaking fittings, then turn the gas supply on and recheck.

Never leak test while smoking.

Operation and storage

To turn on the heater

1. Turn on the valve on the gas supply cylinder completely.
2. Press and turn the variable control knob to PILOT position (counter-clockwise 90°).
3. Press down the variable control knob and hold for 60 seconds. While holding down the variable control knob, press the igniter button several times until the pilot flame lights. Release the variable control knob after the pilot flame lights.

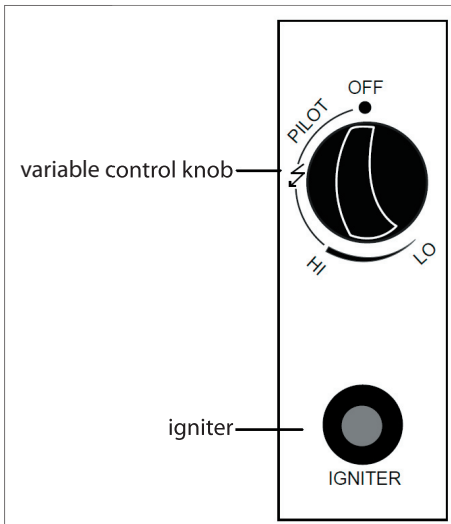

- OFF: the heater stop work
HI: Maximum temperature position
LO: Minimum temperature position

Note:

If a new cylinder has just been connected, please allow at least one minute for the air in the gas pipeline to purge out through the pilot hole.

When lighting the pilot flame, make sure that the variable control knob is continuously pressed down while pressing the igniter button. The variable control knob can be released after the pilot flame lights.

Pilot flame can be watched and checked from the small round window with sliding lid located at the bottom of the flame screen (to the left or right side of the controller).

If the pilot flame does not light or it goes out, repeat step 3.

4. After the pilot flame lights, turn the variable control knob to maximum position and leave it there for 5 minutes or more before turning the variable control knob to the desired temperature position.

To turn off the heater

1. Turn the variable control knob to PILOT position.
2. Press and turn the variable control knob to OFF position.
3. Turn off the valve on the gas supply cylinder completely.

Storage

1. Always close the gas valve of the gas cylinder after use or in case of disturbance.
2. Remove the pressure controller and the hose.
3. Check the tightness of the gas valve and for damage. If you suspect a damage, have it changed by your gas dealer.
4. Never store liquid gas cylinders in a sub-terrain, or at places without adequate air ventilation.

Cleaning and care

- Wipe off powder coated surfaces with soft, moist rag. Do not clean heater with cleaners that are combustible or corrosive.
- Remove debris from the burner to keep it clean and safe for use.
- Cover the burner unit with the optional protective cover when the heater is not in use.

Assembly

Please refer to the component overview at the back of these user instructions.

Fit the clamps to the base using 3 screws (C).



Fit the reinforcement brackets (F) to the base using 2 screws, 2 washers and 2 nuts (G) each.



Fit the column to each of the 3 clamps using 2 screws, 2 washers and 2 nuts (B).



Place the cabinet over the column and down onto the base.



Place the gas supply pipe into the column and secure the pipe to the burner head using the coupling nut.



GB

Screw the burner head securely to the column using the screws that are already fitted to the burner head.



Insert 1 washer (E), 1 thread piece (A) and 1 washer (E) securely into each hole at the top of the burner head.



Carefully remove the protective foil from the reflector screen components.

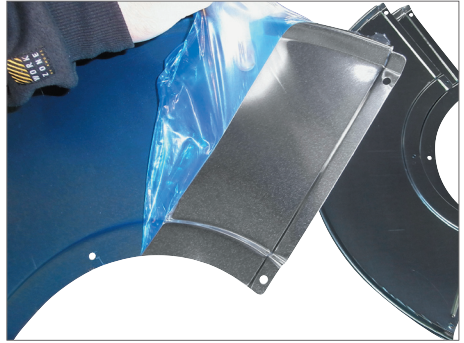

Screw the reflector screen components together using 9 screws, 9 washers and 9 cap nuts (I).

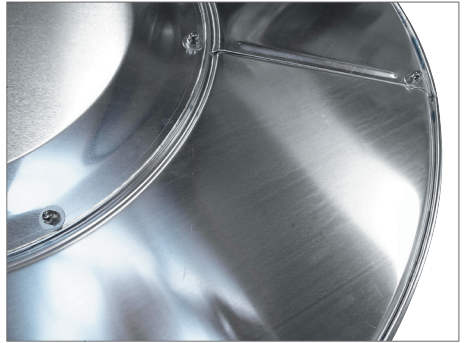

Place the reflector screen down over the thread pieces (A) on the burner head and secure it using 3 washers (E) and 3 wing nuts (D).



Lift the cabinet up and push it back slightly so that it rests on the clamps and screw the hose with the regulator to the gas supply pipe.

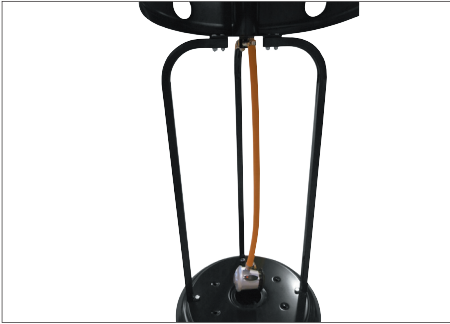

The patio heater is now assembled.

Connecting the gas bottle

Lift the cabinet up and push it back slightly so that it rests on the clamps.

Pull the regulator collar up and place it down on the gas bottle valve.



Now press the collar down fully so that it clearly locks securely to the gas bottle.



The regulator must be tight so that it is possible to lift the gas bottle just by holding on to the regulator.



GB

Note: This does not apply to the Swedish regulator, which simply screws to the gas bottle.



Ignition

Turn the gas bottle regulator to the open position, so that the flame symbol is facing upwards.



Press the adjustment button and turn it anticlockwise to the dot after the "PILOT" position (see the arrow in the illustration).

Turn the adjustment button to this and hold it in for at least 30 seconds before pressing the igniter button.



Hold the adjustment button in for approximately 30 seconds.

Continue to hold the adjustment button and press the IGNITER button repeatedly until the pilot comes on.

Once the pilot is lit, hold the adjustment button for a further 30 seconds.

You can see the pilot through the small window at the bottom of the burner (next to the control panel).

Then turn the adjustment button to HI (maximum heat output) so that the pilot lights the burner, and allow the patio heater to heat up for 5 minutes.

Once the patio heater has warmed up, turn the adjustment button to the required heat setting between HI (maximum) and LO (minimum).

If the pilot will not come on, try again or follow the instructions under Troubleshooting.

Note!

On first use or after changing the gas bottle, turn the adjustment button to the dot after the PILOT position and hold it in for 3-4 minutes before trying to ignite the patio heater. This is because the gas will have to press the air out of the pipe system before the pilot can be lit.

Always remember to hold the adjustment button in when pressing the igniter button.

Switching off

Turn the adjustment button to the PILOT position.

Press the adjustment button in and turn it to the OFF position.

Turn the gas bottle regulator to the closed position, so that the flame symbol is facing downwards.

Storage

Always close the gas bottle regulator after use or in the event of malfunction.

Remove the regulator from the gas bottle.

The patio heater may only be stored indoors if the gas bottle has been disconnected and removed from the heater. Store the patio heater in a dry location sheltered from the wind and rain.

Never store gas bottle underground or in locations with inadequate ventilation.

Cleaning and maintenance

Do not clean the patio heater with combustible, abrasive or corrosive cleaners.

Powder-coated surfaces must be wiped using a damp, soft cloth.

Regularly brush the burner head with a clean, soft brush.

If necessary, purchase a cover for the patio heater so that it can be protected against the weather, wind and dust.

Specific information on stainless steel

Despite the name, the most common forms of stainless steel can rust if the surroundings allow for the formation of chromium oxide. In those circumstances, the iron in the alloy will start to rust and then it will be difficult to stop. This particularly happens when there is salt in the air, such as near the coast.

Stainless steel surfaces should be cleaned with a damp coarse kitchen sponge and a little detergent. Make sure to polish the steel in the grain direction, not in circular movements, and not in alternating directions. Then dry the surfaces with a lint-free cloth dampened with lukewarm water so they dry more quickly without streaks.

Then, if necessary, wipe with a cloth dipped in paraffin oil or WD40 to give the stainless steel a protective film.

Cleaning the gas supply pipe

If the patio heater is not used for a prolonged period of time, dust, dirt and insects can block the gas supply pipe and the openings at the pilot and burner.

If this happens, remove the burner head and gas supply pipe.

Press and hold the adjustment button and blow the pipe clean using compressed air.

Refit the parts.

Connect the gas bottle and open the regulator.

Turn the adjustment button to the dot after the PILOT position and hold it in for 3-4 minutes before trying to ignite the patio heater.



Parts and specifications

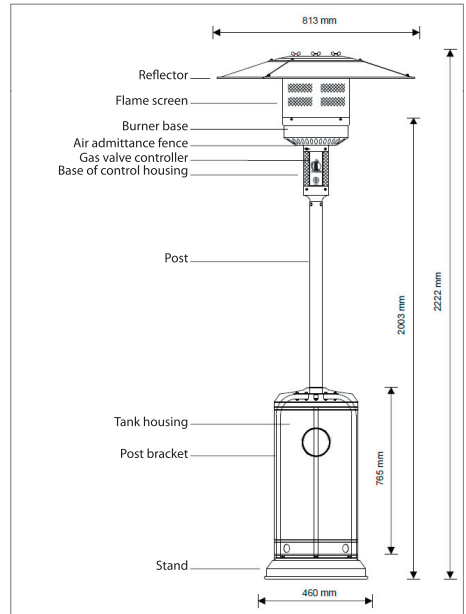

Troubleshooting

Problem	Possible cause	Possible solution
The pilot will not light.	The regulator is closed.	See Ignition.
	The regulator is not fitted correctly.	See Connecting the gas bottle.
	The gas bottle is nearly empty.	Replace it.
	The opening by the pilot is blocked.	Clean the opening with a pipe cleaner or a piece of steel wire.
	There is air in the pipe so the gas is not reaching the pilot.	Open the regulator on the gas bottle and hold the adjustment button in for 3-4 minutes before trying to ignite the patio heater.
	There is no spark when the igniter button is pressed.	Have the igniter button repaired or replaced by a professional. Light the pilot using fireplace matches or a lighter.
	You can then clearly see if the pilot is lit or not.	It can be difficult to see in daylight if the pilot is lit. Turn the adjustment button to HI and see if the burner is lit.
	Thermocouple bad.	Replace thermocouple.
The pilot will not stay on.	There is dirt around the pilot.	Clean the area around the pilot with a small brush or pipe cleaner.
	There is a leak.	See 'Leak test'.
	The pilot has blown out.	Move the patio heater into a sheltered location.
	Loose connections.	Tighten connections.
	The gas bottle is nearly empty.	Replace it.
The burner will not light.	The opening by the burner is blocked.	Clean the opening with a pipe cleaner or a piece of steel wire.
	There is dirt in the gas supply pipe.	See Cleaning the gas supply pipe.
	Thermocouple bad.	Replace thermocouple.
	Pilot light assembly bent.	Place pilot properly.
	Not in correct location.	Position properly and retry.
	The gas bottle is nearly empty.	Replace it.

If the appliance is in case of any defaults or problems of assembly or use please don't try to modify it by yourself. Contact your supplier or distributor to solve it.

Service centre

Note: Please quote the product model number in connection with all inquiries.

The model number is shown on the front of this manual and on the product rating plate.

For:

- Complaints
- Replacements parts
- Returns
- Guarantee issues
- www.schou.com

Manufactured in P.R.C.

Manufacturer:
Schou Company A/S
Nordager 31
DK-6000 Kolding

© 2019 Schou Company A/S

All rights reserved. The content of this manual may not be reproduced, either in full or in part, in any way by electronic or mechanical means, e.g. photocopying or publication, translated or saved in an information storage and retrieval system without written permission from Schou Company A/S.

EC DECLARATION OF CONFORMITY

Manufacturer Schou Company A/S
Nordager 31, 6000 Kolding, Denmark
herewith declares that the product

Patio Gas Heater with regulator and hose, Item no. 547705, 547717, 547764, 547765, 547710, 547711, 547759, 547760, 547776 and 547777

A set consisting of

- Outdoor Patio Heater Appliance type A (Outdoor use only), Appliance Categories: I3+(28-30/37), I3B/P(30), I3B/P(37), I3B/P(50)
- CGAS Gas Regulator Type C21, C31-30
- CGAS Gas hose model DRE0311

is in conformity with the provisions of the following EC directive(s) (including all applicable amendments)

reference no.	title	Yes / No
2016/426/EC	Appliances burning gaseous fuels	Yes

and that the standards and/or technical specifications referenced overleaf have been applied.

Patio heater is identical to the version covered by the EC Type Examination Certificate (GAR) PIN No. 0063BU7882, Module B covering the product.

It is issued by:

NB. No. 0063

Kiwa Nederland B.V.

Wilmersdorf 50, P.P. Box 137

7300 AX Apeldoorn,

The Netherlands

LPG Regulator is identical to the model which is covered by the Type Examination Certificate No. 2531CS-0082 rev.00, Module B covering the Production type.

It is issued by:

NB. No. 2531

Danish Institute of Fire and Security Technology,

Jernholmen 12

2650 Hvidovre

Denmark

GB

Gas Hose is identical to the model 10.5 (DRE 0311) covered by the BSI Verification Certificate No.: VC 647808.

References of standards and/or technical specifications applied for this declaration of conformity, or parts there of :

Harmonized Standard No.	Title of the standard
EN 14543:2017	Specifications for dedicated liquefied petroleum gas appliances. Parasol patio heaters – Flueless radiant heaters for outdoor or amply ventilated area use.
EN 16129:2013	Pressure regulators, automatic change-over devices, having a maximum regulated pressure of 4 bar, with a maximum capacity of 150 kg/h, associated safety devices and adaptors for butane, propane, and their mixtures
EN 16436-1:2014 + A1:2015	Rubber and plastics hoses, tubing and assemblies for use with propane and butane and their mixture in the vapour phase. Hoses and tubings

EC DECLARATION OF CONFORMITY

(1) Where appropriate, the applicable parts or clauses of the standard or the technical specification shall be referenced.



Kirsten Vibeke Jensen 2019-03-13 Kolding, Denmark

Product Safety Manager

(name and function of the signatory empowered to bind the manufacturer or his authorized representative)

TERRASSENHEIZER

WARNUNG SICHERHEITSREGELN

BITTE LESEN SIE DIE FOLGENDEN SICHERHEITSREGELN VOR DER INBETRIEBNAHME DES HEIZERS DURCH, UM IHRE SICHERHEIT ZU GEWÄHRLEISTEN

Wenn Sie Gas riechen:

1. Drehen Sie die Gaszufuhr des Geräts ab.
2. Löschen Sie offene Flammen.
3. Wenn der Geruch bestehen bleibt, rufen Sie sofort Ihren Gasversorger oder Ihre Feuerwehr an.

ZU IHRER SICHERHEIT

1. Kein Benzin oder andere entzündliche Dämpfe und Flüssigkeiten in der Nähe dieses oder eines anderen Geräts benutzen oder aufbewahren.
2. Eine nicht zum Gebrauch angeschlossene Flüssiggasflasche darf nicht in der Nähe dieses oder eines anderen Geräts aufbewahrt werden.

WARNUNG

1. Nur für den Gebrauch im Freien oder in gut belüfteten Bereichen.
2. Bei einem gut belüfteten Bereich muss mindestens 25 % des Oberflächenbereichs offen sein.
3. Der Oberflächenbereich ergibt sich aus der Summe der Wandoberflächen.

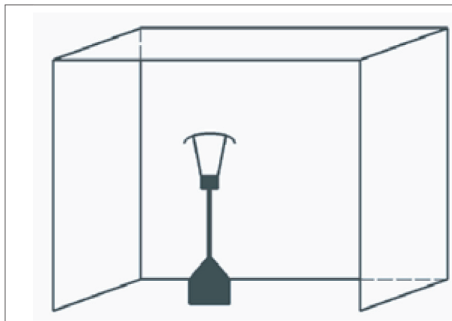

WARNUNG

Bitte lesen Sie die folgenden Sicherheitsrichtlinien vor der Inbetriebnahme sorgfältig durch.

Unsachgemäße(r) Installation, Einstellung, Veränderung, Service oder Wartung kann zu Verletzungen oder Sachschäden führen. Lesen Sie die Installations-, Betriebs- und Wartungsanweisungen sorgfältig durch, bevor Sie dieses Gerät installieren oder warten.

- Dieses Gerät muss gemäß den geltenden Vorschriften installiert und die Gasflasche muss gemäß den geltenden Vorschriften aufbewahrt werden;
- Die Ventilationslöcher des Flaschengehäuses nicht verstopfen;
- Das Gerät nicht bewegen, wenn es in Betrieb ist;
- Vor dem Bewegen des Geräts das Ventil an der Gasflasche oder den Regler schließen;
- Die Rohrleitung oder der flexible Schlauch muss innerhalb der vorgeschriebenen Intervalle ausgetauscht werden;
- Verwenden Sie nur die vom Hersteller angegebene Gasart und Gasflaschen;
- Die Flüssiggasflasche Ihres Terrassenheizers muss die folgenden Anforderungen erfüllen:
- Kaufen Sie nur Flüssiggasflaschen, die diesen Anforderungen entsprechen: (31,8 cm) (Durchmesser) x 58 cm) (hoch) mit maximal 15 kg Kapazität.
- Bei starkem Wind müssen Maßnahmen gegen das Umkippen des Geräts getroffen werden; sorgen Sie dafür, dass das Gerät mindestens 1 m von der Gasflasche entfernt ist.
- Der Injektor darf nur vom Hersteller installiert werden.
- Schließen Sie die Gasflasche nicht direkt ohne Regler an das Gerät an.

- Verwenden Sie nur die in den Anweisungen angegebene Gasart und Gasflaschen.

Ein Regler (muss EN16129:2013 und nationale Vorschriften erfüllen) des der Gerätekategorie entsprechenden Drucks.

- Für Butan/Propan der Kategorie I3B/P(30) einen 30 mbar Regler verwenden.
- Für Butan der Kategorie I3+(28-30/37) einen 30 mbar Regler verwenden.
- Für Propan der Kategorie I3+(28-30/37) einen 37 mbar Regler verwenden.
- Für Butan/Propan der Kategorie I3B/P(50) einen 50 mbar Regler verwenden.
- Es empfiehlt sich, einen gemäß EN16436:2014 zugelassenen flexiblen Schlauch zu verwenden.

Sicherheitshinweise

Bitte lesen Sie die folgenden Sicherheitsrichtlinien vor der Inbetriebnahme sorgfältig durch.

- Verwenden Sie den Terrassenheizer nicht im Innern von Gebäude, da er Verletzungen oder Sachschäden verursachen kann.
- Dieser Outdoor-Heizer darf nicht auf Freizeitfahrzeugen und/oder Booten installiert werden.
- Die Installation und Reparatur darf nur durch qualifiziertes Servicepersonal erfolgen.
- Unsachgemäße Einstellung, Anpassung oder Veränderung kann zu Verletzungen oder Sachschäden führen.
- Versuchen Sie nicht, das Gerät zu verändern.
- Ersetzen Sie den Regler niemals durch einen Regler, bei dem es sich nicht um den werkseitig vorgeschlagenen Austauschregler handelt.
- Kein Benzin oder andere entzündliche Dämpfe oder Flüssigkeiten im Heizer benutzen oder aufbewahren.

- Das gesamte Gassystem, der Schlauch, der Regler, die Zündflamme oder der Brenner sollten vor dem Gebrauch auf Lecks oder Beschädigungen überprüft werden, und mindestens jährlich durch einen qualifizierten Servicetechniker.
- Alle Lecktests sollten mit einer Seifenlösung durchgeführt werden. Benutzen Sie niemals eine offene Flamme, um nach Lecks zu suchen.
- Benutzen Sie den Heizer erst, nachdem alle Anschlüsse auf Lecks getestet wurden.
- Drehen Sie das Gasventil sofort ab, wenn Sie Gas riechen. Drehen Sie das Gasflaschenventil auf OFF. Wenn sich das Leck am Schlauch/Regler-Anschluss befindet: Den Anschluss festziehen und einen weiteren Lecktest durchführen. Falls weiterhin Blasen auftreten, sollte der Schlauch am Einkaufsort zurückgegeben werden. Wenn sich das Leck am Regler/ Gasflaschen-Anschluss befindet: Anschluss trennen, neu anschließen und einen weiteren Lecktest durchführen. Wenn Sie nach mehreren Versuche immer noch Blasen sehen, ist das Gasflaschenventil defekt und sollte am Einkaufsort der Gasflasche zurückgegeben werden.

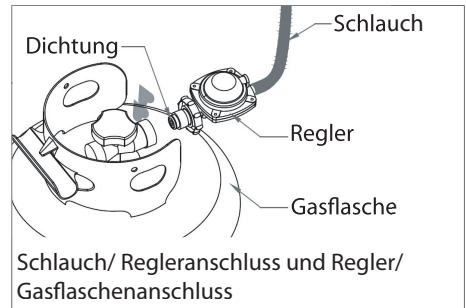

- Den Heizer nicht transportieren, während er in Betrieb ist.
- Den Heizer nach dem Abschalten erst abkühlen lassen, bevor er bewegt wird.
- Die Lüftungsöffnung des Gasflaschengehäuses frei von Schmutz halten.

- Das Heizgitter, die Bedienblende und den Baldachin-Reflektor nicht mit Farbe anstreichen.
- Das Steuerungsteil, der Brenner und die Luftzirkulationswege des Heizers müssen sauber gehalten werden.
- Regelmäßiges Reinigen kann notwendig sind.
- Die Flüssiggasflasche sollte abgedreht werden, wenn der Heizer nicht in Gebrauch ist.
- Überprüfen Sie den Heizer sofort, wenn einer der folgenden Fälle eintritt:
 - Der Heizer erreicht seine Temperatur nicht.
 - Der Brenner gibt während des Gebrauchs ein knallendes Geräusch von sich (ein schwaches Geräusch beim Ausschalten des Brenners ist normal).
 - Gasgeruch zusammen mit extrem gelben Flammenspitzen am Brenner.
- Der LP-Regler/Schlauch muss außerhalb von Durchgangswegen, wo Menschen über ihn stolpern können, oder in einem Bereich, in dem der Schlauch nicht versehentlich beschädigt werden kann, angebracht werden.
- Jede Abdeckung oder sonstige Schutzvorrichtung, die zur Wartung des Heizers entfernt wird, muss vor der Inbetriebnahme des Heizers wieder angebracht werden.
- Erwachsene und Kinder sollten sich von Oberflächen mit hoher Temperatur fernhalten, um Verbrennungen oder das Entzünden von Kleidungsstücken zu vermeiden.
- Kinder sollten in der Nähe des Heizers sorgfältig beaufsichtigt werden.
- Kleidungsstücke oder andere entflammbare Materialien sollten nicht auf den Heizer gehängt oder auf den oder in die Nähe des Heizers gelegt werden.
- Die Gasflasche muss in einem gut belüfteten Bereich ohne Zündquellen (Kerzen, Zigaretten, andere Flammen erzeugende Geräte, ...) gewechselt werden;
- Überprüfen Sie, ob die Reglerdichtung korrekt angebracht ist und ihre Funktion wie auf der rechten Abbildung gezeigt erfüllen kann:
- Die Ventilationslöcher des Flaschengehäuses sind nicht verstopft;
- Die Gasversorgung kann am Ventil der Gasflasche oder am Regler nach dem Gebrauch geschlossen werden;
- Bei einem Gasleck darf das Gerät nicht benutzt werden; falls es eingeschaltet ist, muss die Gasversorgung geschlossen und das Gerät untersucht und in Ordnung gebracht werden, bevor es wieder benutzt wird;
- Den Schlauch mindestens einmal pro Monat, bei jedem Gasflaschenwechsel oder vor längerem Nichtgebrauch überprüfen.
- Falls Anzeichen von Rissen, brüchige Stellen oder anderer Verschleiß erkennbar ist, muss er gegen einen neuen Schlauch der gleichen Länge in entsprechender Qualität ausgetauscht werden;
- Der Gebrauch dieses Geräts in geschlossenen Räumen kann gefährlich sein und ist VERBOTEN;
- Lesen Sie die Anweisungen, bevor Sie dieses Gerät benutzen. Das Gerät muss gemäß den Anweisungen und örtlichen Vorschriften installiert werden.
- Hinsichtlich des Anschlusses von Schlauch und Regler und des Anschlusses von Regler und Schlauch, siehe die obige Abbildung.
- Der Injektor dieses Geräts kann nicht entfernt werden und wird nur vom Hersteller zusammengebaut. Dieses Gerät darf nicht von einem Gasdruck auf einen anderen Gasdruck umgestellt werden.

Bauart und Eigenschaften

Transportabler Terrassen-/Gartenheizer mit Flaschengehäuse

Gehäuse aus Stahl mit Pulverbeschichtung oder aus Edelstahl.

Gasschlauchanschlüsse mit Metallklammer (Schraubkappen für Deutschland).

Hitzeabstrahlung von Reflektor

Spezifikationen

Verwenden Sie nur Propan, Butan oder Mischungen dieser Gase.

Max. Wattzahl: 13000 Watt Min. Wattzahl: 5000 Watt Verbrauch: 456-870 g/h

GERÄTEKATEGORIE:	I3+(28-30/37)		I3B/P(30)	I3B/P(50)	I3B/P(37)
GASARTEN:	Butan	Propan	Butan, Propan oder deren Mischungen		
GASDRUCK:	28-30 mbar	37 mbar	30 mbar	50 mbar	37 mbar
AUSGANGSDRUCK DES REGLERS:	30 mbar	37 mbar	30 mbar	50 mbar	37 mbar

Verwenden Sie den richtigen Regler entsprechend dem in der obigen Tabelle angegebenen Ausgangsdruck des Reglers.

Tabelle des Injektors

GERÄTEKATEGORIE:	I3+(28-30/37)		I3B/P(30)	I3B/P(50)	I3B/P(37)
GASARTEN:	Butan	Propan	Butan, Propan oder deren Mischungen		
GASDRUCK:	28-30 mbar	37 mbar	30 mbar	50 mbar	37 mbar
GESAMTE HEIZ- LEISTUNG (Hs): (Qn)	13 kW (G30:945 g/h; G31:929 g/h)				
INJEKTORGRÖSSE:	1,90 mm für Hauptbrenner 0,18 mm für Zündbrenner			1,70 mm für Hauptbrenner 0,18 mm für Zündbrenner	1,80 mm für Hauptbrenner 0,18 mm für Zündbrenner
Die Markierung, beispielsweise 1,90 auf dem Injektor, gibt an, dass der Injektor 1,90 mm groß ist.					

Der Schlauch und die Reglervorrichtung müssen den lokalen Vorschriften entsprechen.

Der Ausgangsdruck des Reglers sollte die entsprechende Gaskategorie in der Tabelle des Injektors erfüllen.

Das Gerät benötigt einen zugelassenen Schlauch von 1,2 Meter Länge.

Heizerständer und Aufstellort

Der Heizer ist in erster Linie nur für den Gebrauch im Freien vorgesehen. Achten Sie darauf, dass stets für ausreichende Belüftung gesorgt ist.

Halten Sie stets einen ausreichenden Abstand zu entflammaren Materialien ein, d. h. oben 100 cm und an den Seiten 100 cm als Minimum.

Der Heizer muss auf ebenem, festem Untergrund aufgestellt werden.

Der Heizer darf niemals in einer explosiven Umgebung, wie z. B. in Bereichen, in denen Benzin oder andere entzündliche Flüssigkeiten oder Dämpfe gelagert werden, betrieben werden.

Verankern Sie den Sockel mit Schrauben sicher am Boden, um den Heizer vor starkem Wind zu schützen.

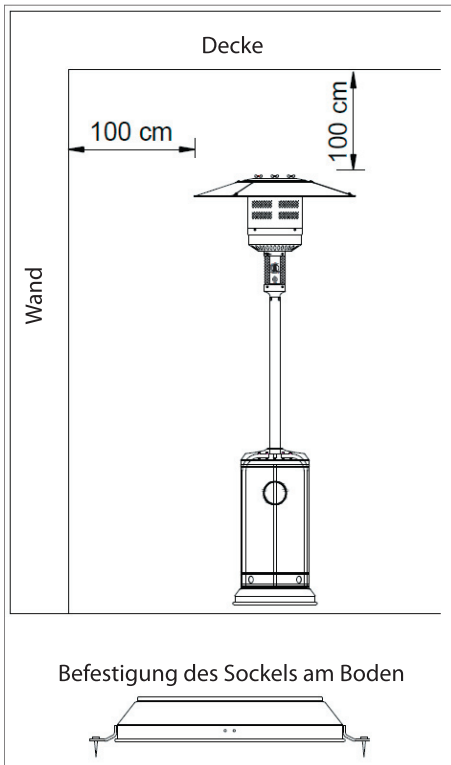

Gasanforderungen

Verwenden Sie nur Propan- oder Butangas.

Der verwendete Druckregler und die Schlauchvorrichtung müssen den lokalen Vorschriften entsprechen.

Die Installation muss lokalen Vorschriften entsprechen. Falls diese fehlen, muss sie dem Standard für die Lagerung und Handhabung von Flüssiggas entsprechen.

Eine verbeulte, rostige oder beschädigte Flasche kann gefährlich sein und sollte von Ihrem Flaschenlieferanten überprüft werden. Verwenden Sie niemals eine Propangasflasche mit einem beschädigten Ventilanschluss.

Die Propangasflasche muss so angebracht sein, dass Dämpfe von der im Betrieb befindlichen Flasche abziehen können.

Schließen Sie niemals eine unregelmäßige Propangasflasche an den Heizer an.

Lecktest

Die Gasanschlüsse des Heizers werden in der Fabrik vor dem Versand einem Lecktest unterzogen. Am Installationsort muss eine vollständige Gasdichtigkeitsprüfung durchgeführt werden, da es beim Versand möglicherweise zu falscher Handhabung gekommen sein kann oder zu starker Druck auf den Heizer ausgeübt wurde.

Stellen Sie eine Seifenlösung aus einem Teil Flüssigreiniger und einem Teil Wasser her. Die Seifenlösung kann mit einer Sprühflasche, einer Bürste oder einem Lappen aufgetragen werden. Wenn ein Leck vorhanden ist, bilden sich Seifenblasen.

Der Heizer muss mit einer vollen Flasche geprüft werden. Vergewissern Sie sich, dass das Sicherheitskontrollventil auf OFF steht.

Drehen Sie die Gasversorgung auf ON.

Drehen Sie die Gasversorgung im Falle eines Lecks ab. Ziehen Sie undichte Anschlüsse nach und drehen Sie die Gasversorgung wieder an und führen Sie eine erneute Prüfung durch.

Während der Leckprüfung niemals rauchen.

Betrieb und Lagerung

Schalten Sie den Heizer ein.

1. Drehen Sie das Ventil an der Gasversorgungsflasche vollständig auf.
2. Drücken und drehen Sie den variablen Kontrollknopf in die PILOT-Stellung (gegen den Uhrzeigersinn 90°).
3. Drücken Sie den variablen Kontrollknopf und halten Sie ihn 60 Sekunden gedrückt. Drücken Sie den Zündknopf mehrmals, während Sie den variablen Kontrollknopf gedrückt halten, bis die Zündflamme zündet. Lassen Sie den variablen Kontrollknopf los, nachdem die Zündflamme an ist.

OFF: Der Heizer schaltet ab

HI: Maximaltemperaturstellung

LO: Minimaltemperaturstellung

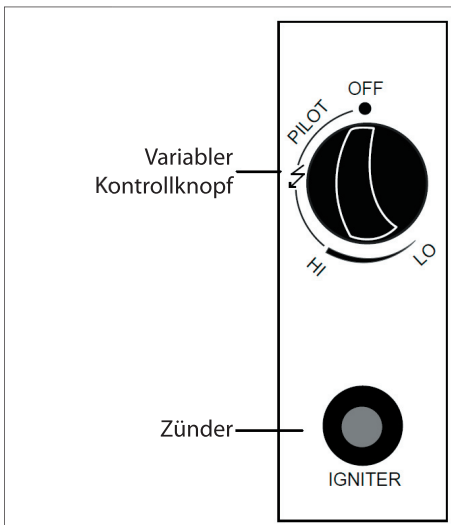

Hinweis:

Wenn gerade eine neue Flasche angeschlossen wurde, lassen Sie der Luft in der Gasleitung mindestens eine Minute Zeit, um durch die Zündflammenöffnung auszuströmen.

Achten Sie beim Entzünden der Zündflamme darauf, dass der variable Kontrollknopf ständig gedrückt ist, während Sie den Zündknopf drücken. Der variable Kontrollknopf kann losgelassen werden, nachdem die Zündflamme an ist.

Die Zündflamme kann durch das kleine runde Fenster mit verschiebbarer Abdeckung an der Unterseite des Flammshutzes (links oder rechts vom Regler) überwacht werden.

Wenn die Zündflamme nicht angeht oder wieder erlischt, wiederholen Sie Schritt 3.

4. Drehen Sie den variablen Kontrollknopf nachdem die Zündflamme an ist auf die Maximalstellung und lassen Sie ihn dort 5 Minuten oder länger, bevor Sie den variablen Kontrollknopf auf die gewünschte Temperaturstellung drehen.

Abschalten des Heizers

1. Drehen Sie den variablen Kontrollknopf in die PILOT-Stellung.
2. Drücken und drehen Sie den variablen Kontrollknopf in die OFF-Stellung.
3. Drehen Sie das Ventil an der Gasversorgungsflasche vollständig ab.

Aufbewahrung

1. Schließen Sie das Gasventil der Gasflasche stets nach dem Gebrauch oder im Fall einer Störung.
2. Entfernen Sie den Druckregler und den Schlauch.
3. Überprüfen Sie das Gasventil auf Dichtigkeit und Beschädigungen. Falls Sie eine Beschädigung vermuten, lassen Sie es von Ihrem Gashändler austauschen.
4. Bewahren Sie Flüssiggasflaschen niemals in unterirdischen Räumen oder an Orten mit unzureichender Belüftung auf.

Reinigung und Pflege

- Pulverbeschichtete Oberflächen mit einem weichen, feuchten Tuch abwischen. Den Heizer nicht mit Reinigungsmitteln reinigen, die entzündlich oder korrosiv sind.
- Schmutz vom Brenner entfernen, damit er sauber bleibt und sicher benutzt werden kann.
- Die Brenneinheit mit der optionalen Schutzabdeckung abdecken, wenn der Heizer nicht in Gebrauch ist.

Montage

Es wird auf die Teileübersicht im hinteren Teil dieser Gebrauchsanweisung verwiesen.

Montieren Sie die Bügel mit 3 Schrauben (C) an der Bodenplatte.



Montieren Sie die Befestigungsbeschläge (F) mit jeweils 2 Schrauben, 2 Scheiben und 2 Muttern (G) an der Bodenplatte.



Montieren Sie die Säule an jedem der 3 Bügel mit 2 Schrauben, 2 Scheiben und 2 Muttern (B).



Setzen Sie das Gasversorgungsrohr in die Säule und ziehen Sie das Gasversorgungsrohr mithilfe der Überwurfmutter am Brennerkopf fest.



Setzen Sie das Gehäuse über die Säule und auf die Bodenplatte.



Schrauben Sie den Brennerkopf mit den bereits am Brennerkopf montierten Schrauben an der Säule fest.



Bringen Sie in jedem Loch oberhalb des Brennerkopfs 1 Scheibe (E), 1 Gewindestück (A) und 1 Scheibe (E) an.



Ziehen Sie vorsichtig die Schutzfolie von den Teilen des Reflektorschirms ab.

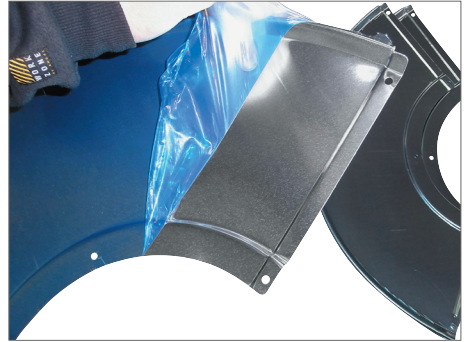

Schrauben Sie die Teile des Reflektorschirms mit 9 Schrauben, 9 Scheiben und 9 Hutmuttern (I) zusammen.

DE



Setzen Sie den Reflektorschirm über die Gewindestücke (A) am Brennerkopf, und schrauben Sie ihn mit 3 Scheiben (E) und 3 Flügelschrauben (D) fest.



Heben Sie das Gehäuse an und schieben Sie es ein wenig nach hinten, sodass es auf den Bügeln ruht, und schrauben Sie den Schlauch mit dem Regler am Gasversorgungsrohr fest.



Der Terrassenheizer ist jetzt zusammengebaut

Anschluss der Gasflasche

Heben Sie das Gehäuse an und schieben Sie es ein wenig nach hinten, sodass es auf den Bügeln ruht.



Ziehen Sie die Manschette des Reglers hoch und setzen Sie sie auf das Ventil der Gasflasche.

Drücken Sie nun die Manschette ganz nach unten, bis sie spürbar an der Gasflasche einrastet.



Der Regler muss so fest sitzen, dass man die Gasflasche anheben kann, indem man nur den Regler festhält.



Hinweis: Dies gilt nicht für den schwedischen Regler, der nur auf die Gasflasche geschraubt werden muss.



Zündung

Drehen Sie den Regler an der Gasflasche in die geöffnete Position, sodass das Flammensymbol nach oben zeigt.



Drücken Sie den Einstellknopf ein und drehen Sie ihn gegen den Uhrzeigersinn zu dem Punkt nach der Position „PILOT“ (Zündflamme) (siehe den Pfeil auf der Abbildung).

Drehen Sie den Einstellknopf hier hin und halten Sie ihn mindestens 30

Sekunden lang gedrückt, bevor Sie den Zündknopf drücken



Halten Sie den Einstellknopf mindestens 30 Sekunden lang gedrückt.

Halten Sie den Einstellknopf weiter gedrückt, und drücken Sie mehrmals

auf den Zündknopf (IGNITER) bis die Zündflamme angeht.

Wenn die Zündflamme angeht, müssen Sie den Einstellknopf weitere 30 Sekunden gedrückt halten.

Sie können die Zündflamme durch das kleine Fenster unten am Brenner (neben der Bedienblende) sehen.

Drehen Sie danach den Einstellknopf in die Stellung HI (maximale Leistung), damit die Zündflamme den Brenner entzündet, und lassen Sie den Terrassenheizer 5 Minuten lang aufheizen.

Wenn der Terrassenheizer aufgeheizt ist, können Sie den Einstellknopf auf die gewünschte Wärmeeinstellung zwischen den Stellungen HI (maximale Leistung) und LO (minimale Leistung) drehen.

Falls die Zündflamme nicht angeht, müssen Sie wieder von vorne beginnen oder den Anweisungen im Abschnitt „Fehlerbehebung“ folgen.

Hinweis!

Bei der ersten Ingebrauchnahme oder beim Wechseln der Gasflasche müssen Sie den Einstellknopf zu dem Punkt nach der Stellung PILOT drehen und 3-4 Minuten lang gedrückt halten, bevor Sie versuchen, den Terrassenheizer einzuschalten. Dies ist erforderlich, da das Gas zuerst die Luft aus dem Rohrsystem verdrängen muss, bevor die Zündflamme angeht.

Denken Sie stets daran, den Einstellknopf gedrückt zu halten, wenn Sie den Zündknopf drücken.

Ausschalten

Drehen Sie den Einstellknopf in die Stellung PILOT (Zündflamme).

Drücken Sie den Einstellknopf ein und drehen Sie ihn in die Stellung OFF (ausgeschaltet).

Drehen Sie den Regler an der Gasflasche in die geschlossene Position, sodass das Flammensymbol nach unten zeigt.

Aufbewahrung

Schließen Sie nach dem Gebrauch oder bei Betriebsstörungen stets den Regler an der Gasflasche

Nehmen Sie den Regler von der Gasflasche ab.

Der Terrassenheizer darf nur im Innern von Gebäuden aufbewahrt werden, wenn die Gasflasche abgekoppelt und vom Terrassenheizer entfernt wurde. Bewahren Sie den Terrassenheizer an einem trockenen Ort auf, wo er vor Wind und Niederschlägen geschützt ist.

Bewahren Sie Gasflaschen niemals unterirdisch oder an Orten ohne ausreichende Lüftung auf.

Reinigung und Pflege

Reinigen Sie den Terrassenheizer niemals mit brennbaren, scheuernden oder rosterzeugenden Reinigungsmitteln.

Wischen Sie pulverlackierte Oberflächen mit einem feuchten Tuch ab.

Reinigen Sie den Brennerkopf regelmäßig mit einer weichen Bürste.

Kaufen und benutzen Sie ggf. einen Überzug für den Terrassenheizer, damit er gegen Witterung, Wind und Staub geschützt wird.

Speziell über Edelstahl

Trotz des Namens können die häufigsten Edelstahlarten dennoch rosten, wenn die Umgebungsbedingungen dazu führen, dass Chromsauerstoff gebildet wird. Dadurch beginnt das Eisen in der Legierung zu rosten, und danach lässt sich der Rost nur noch schwer stoppen. Dies findet besonders häufig statt, wenn Salz in der Luft ist, z. B. in Küstennähe.

Edelstahloberflächen können mit einem feuchten Küchenschwamm mit ein wenig Spülmittel gereinigt werden. Achten Sie darauf, den Stahl in Schleifrichtung zu polieren, nicht mit Kreisbewegungen und nicht in wechselnden Richtungen. Wischen Sie die Oberflächen danach mit einem in lauwarmem Wasser ausgewrungenen fusselfreien Lappen ab, damit sie schneller und ohne Streifen trocknen

Wischen Sie ggf. mit einem in Paraffinöl oder WD40 eingetauchten Lappen nach, um dem Edelstahl eine schützende Hülle zu geben.

Reinigung des Gasversorgungsrohrs Teile und Spezifikationen

Wenn der Terrassenheizer während eines längeren Zeitraums nicht benutzt wird, können Staub, Schmutz und Insekten das Gasversorgungsrohr und die Öffnungen an der Zündflamme und dem Brenner blockieren. Wenn dies geschieht, müssen Sie den Brennerkopf und das Gasversorgungsrohr demontieren.

Halten Sie den Einstellknopf gedrückt und blasen Sie die Rohrführung mit Druckluft sauber. Bringen Sie die Teile wieder an.

Schließen Sie die Gasflasche an und öffnen Sie den Regler.

Drehen Sie den Einstellknopf zu dem Punkt nach der Stellung PILOT und halten Sie ihn 3-4 Minuten lang gedrückt, bevor Sie versuchen, den Terrassenheizer zu entzünden.

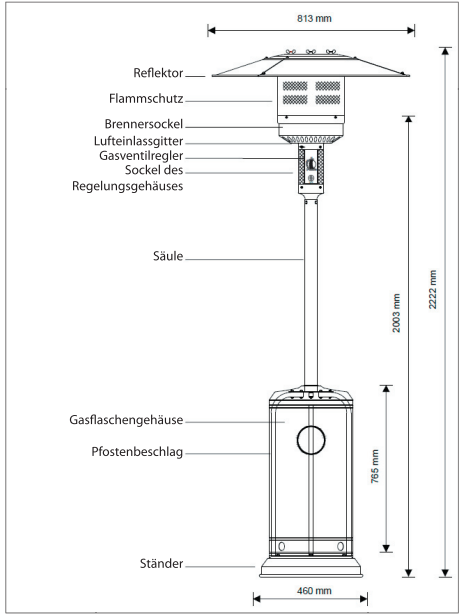

DE



Fehlersuche

Problem	Mögliche Ursache	Mögliche Lösung
Die Zündflamme geht nicht an	Der Regler ist geschlossen.	Siehe den Abschnitt „Zündung“.
	Der Regler ist nicht richtig montiert.	Siehe den Abschnitt „Anschluss der Gasflasche“.
	Die Gasflasche ist fast leer.	Tauschen Sie sie aus.
	Die Öffnung an der Zündflamme ist verstopft.	Reinigen Sie die Öffnung mit einem Pfeifenreiniger oder einem Stück Stahldraht
	In der Rohrführung ist Luft, die das Gas daran hindert, zur Zündflamme zu gelangen.	Öffnen Sie den Regler an der Gasflasche und halten Sie den Einstellknopf 3-4 Minuten gedrückt, bevor Sie versuchen, den Terrassenheizer einzuschalten.
	Wenn der Zündknopf gedrückt wird, entsteht kein Funke.	Lassen Sie den Zündknopf durch einen Fachmann reparieren oder austauschen. Zünden Sie die Zündflamme mit einem Kaminstreichholz oder einem Feuerzeug an.
	Es ist dann deutlich sichtbar, ob die Zündflamme eingeschaltet ist oder nicht.	Bei Tageslicht kann es schwierig sein, zu sehen, ob die Zündflamme eingeschaltet ist. Drehen Sie den Einstellknopf auf die Stellung HI und schauen Sie, ob der Brenner angeht.
	Thermoelement schlecht.	Thermoelement ersetzen.
Die Zündflamme erlischt.	Um die Zündflamme haben sich Verschmutzungen angesammelt.	Reinigen Sie den Bereich um die Zündflamme mit einer kleinen Bürste oder einem Pfeifenreiniger.
	Es liegt ein Leck vor.	Siehe den Abschnitt „Leckprüfung“.
	Die Zündflamme wurde ausgeblasen.	Stellen Sie den Terrassenheizer an eine windgeschützte Stelle.
	Lockere Verbindungen.	Verbindungen nachziehen.
	Die Gasflasche ist fast leer.	Tauschen Sie sie aus.
Der Brenner geht nicht an	Die Öffnung am Brenner ist verstopft.	Reinigen Sie die Öffnung mit einem Pfeifenreiniger oder einem Stück Stahldraht
	Um das Gasversorgungsrohr haben sich Verschmutzungen angesammelt.	Siehe den Abschnitt „Reinigung des Gasversorgungsrohrs“.
	Thermoelement schlecht.	Thermoelement ersetzen.
	Zündflamenvorrichtung verbogen.	Zündflamme richtig platzieren.
	Nicht am richtigen Ort.	Richtig positionieren und erneut versuchen.
	Die Gasflasche ist fast leer.	Tauschen Sie sie aus.

Falls bei dem Gerät beim Zusammenbau oder Gebrauch Mängel oder Probleme auftauchen, versuchen Sie bitte nicht, diese selbst zu beheben. Nehmen Sie zur Lösung mit Ihrem Lieferanten oder Händler Kontakt auf.

Servicecenter

Hinweis: Bei Anfragen stets die Modellnummer des Produkts angeben.

Die Modellnummer finden Sie auf der Titelseite dieser Gebrauchsanweisung und auf dem Typenschild des Produkts.

Wenn Sie uns brauchen:

- Reklamationen
- Ersatzteile
- Rücksendungen
- Garantiewaren
- www.schou.com

Hergestellt in der Volksrepublik China

Hersteller:
Schou Company A/S
Nordager 31
DK-6000 Kolding

© 2019 Schou Company A/S
Alle Rechte vorbehalten. Der Inhalt dieser Gebrauchsanweisung darf ohne die schriftliche Genehmigung von Schou Company A/S weder ganz noch teilweise in irgendeiner Form unter Verwendung elektronischer oder mechanischer Hilfsmittel, wie zum Beispiel durch Fotokopieren oder Aufnahmen, wiedergegeben, übersetzt oder in einem Informationssystem und -abrufsystem gespeichert werden.

DE

EG-KONFORMITÄTSBESCHEINIGUNG

Der Hersteller Schou Company A/S
Nordager 31, 6000 Kolding, Dänemark
erklärt hiermit, dass das Produkt

Terrassengasheizer mit Regler und Schlauch, Artikelnr. 547705, 547717, 547764, 547765, 547710, 547711, 547759, 547760, 547776 und 547777

Ein Set bestehend aus

- Terrassenheizer für Außenbereiche Typ A (nur für den Gebrauch in Außenbereichen), Gerätekategorien: I3+(28-30/37), I3B/P(30), I3B/P(37), I3B/P(50)
- CGAS Gasregler Typ C21, C31-30
- CGAS Gasschlauch Modell DRE0311

den Bestimmungen der folgenden EG-Richtlinie(n) entspricht (einschließlich aller einschlägigen Änderungen)

Referenznr.	Titel	Ja / Nein
2016/426/EG	Geräte zur Verbrennung gasförmiger Brennstoffe	Ja

und dass die umseitig angegebenen Normen und/oder technischen Spezifikationen angewendet wurden.

Der Terrassenheizer stimmt mit der Version überein, die durch EG-Baumusterprüfbescheinigung (GAR) PIN Nr. 0063BU7882, Modul B abgedeckt wird, die das Produkt abdeckt.

Ausgestellt durch:

Benannte Stelle Nr. 0063

Kiwa Nederland B.V.

Wilmersdorf 50, P.P. Box 137

7300 AX Apeldoorn,

Niederlande

Der Flüssiggasregler stimmt mit dem Modell ein, das durch EG-Baumusterprüfbescheinigung Nr. 2531CS-0082 rev.00, Modul B abgedeckt ist, die den Produktionstyp abdeckt.

Ausgestellt durch:

Benannte Stelle Nr. 2531

Danish Institute of Fire and Security Technology,

Jernholmen 12

2650 Hvidovre

Dänemark

Der Gasschlauch stimmt mit dem Modell 10.5 (DRE 0311) überein, das durch das BSI-Prüfzertifikat Nr. VC 647808 abgedeckt ist.

Angabe der Normen und/oder technischen Spezifikationen, die auf diese Konformitätsbescheinigung oder Teile derselben Anwendung finden:

Harmonisierte Norm Nr.	Titel der Norm
EN 14543:2017	Festlegungen für Flüssiggasgeräte. Terrassen-Schirmheizgeräte - Abzugslose Terrassenheizstrahler zur Verwendung im Freien oder in gut belüfteten Räumen.
EN 16129:2013	Druckregelgeräte, automatische Umschaltanlagen mit einem höchsten Ausgangsdruck bis einschließlich 4 bar und einem maximalen Durchfluss von 150 kg/h sowie die dazugehörigen Sicherheitseinrichtungen und Übergangsstücke für Butan, Propan und deren Gemische
EN 16436-1:2014 + A1:2015	Gummi- und Kunststoff-Schläuche und -Schlauchleitungen mit und ohne Einlage zur Verwendung mit Propan, Butan und deren Gemische in der Gasphase. Schläuche mit und ohne Einlage

DE

EG-KONFORMITÄTSBESCHEINIGUNG

(1) Falls zutreffend, wird auf die einschlägigen Teile oder Paragraphen der Norm oder der technischen Spezifikation verwiesen.



Kirsten Vibeke Jensen 2019-03-13 Kolding, Dänemark

Product Safety Manager

(Name und Funktion des Unterzeichneten, der befugt ist, für den Hersteller oder seinen Bevollmächtigten rechtsverbindlich zu unterzeichnen)

GRZEJNIK TARASOWY

ZASADY BEZPIECZEŃSTWA

PRZED PRZYSTĄPIENIEM DO OBSŁUGI GRZEJNIKA TARASOWEGO NALEŻY ZAPOZNAĆ SIĘ Z NASTĘPUJĄCYMI ZASADAMI BEZPIECZEŃSTWA.

W razie wyczucia gazu:

1. Odciąć dopływ gazu do urządzenia.
2. Zgasić wszelkie otwarte płomienie.
3. Jeżeli zapach gazu będzie się utrzymywać, niezwłocznie wezwać dostawcę gazu lub straż pożarną.

INFORMACJE DOTYCZĄCE BEZPIECZEŃSTWA

1. Nie przechowywać ani nie używać benzyny lub innych łatwopalnych gazów i cieczy w pobliżu tego lub dowolnego innego urządzenia.
2. Nie przechowywać niepodłączonych butli z gazem płynnym w pobliżu tego lub dowolnego innego urządzenia.

OSTRZEŻENIE

1. Urządzenie jest przeznaczone do użytku na zewnątrz lub w dobrze wentylowanych pomieszczeniach.
2. Dobrze wentylowane pomieszczenie musi mieć minimum 25% otwartej powierzchni.
3. Otwarta powierzchnia to suma powierzchni wszystkich ścian.

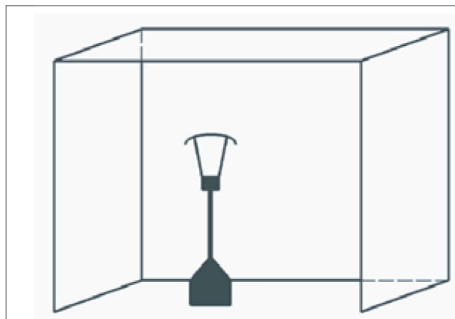

OSTRZEŻENIE

Przed przystąpieniem do obsługi urządzenia należy ze zrozumieniem zapoznać się z następującymi zasadami bezpieczeństwa.

Niewłaściwe przeprowadzenie instalacji, regulacji, modyfikacji, napraw lub konserwacji może spowodować obrażenia ciała lub uszkodzenia mienia. Przed przystąpieniem do instalacji lub serwisowania urządzenia należy ze zrozumieniem zapoznać się z treścią instrukcji instalacji, obsługi i konserwacji.

- Urządzenie musi być zainstalowane, a butla z gazem przechowywana zgodnie z obowiązującymi przepisami.
- Nie blokować otworów wentylacyjnych na obudowie butli.
- Nie przestawiać urządzenia w trakcie użytkowania.
- Przed przystąpieniem do przestawiania urządzenia zamknąć zawór butli z gazem lub reduktor.
- Instalację rurową lub wąż elastyczny należy wymieniać zgodnie z zaleceniami.
- Używać tylko rodzaju gazu i rodzaju butli dopuszczonych przez producenta urządzenia.
- Butla z gazem płynnym w tym grzejniku tarasowym powinna spełniać następujące wymagania:
- Należy kupować tylko butle z gazem płynnym o następujących wymiarach: (31,8 cm) (średnica) x (58 cm) (wysokość), pojemność maksymalna 15 kg.
- W przypadku silnych wiatrów należy zachować ostrożność, aby nie dopuścić do przechylenia urządzenia. Ustawić urządzenie w odległości przynajmniej 1 m od butli z gazem.

- Dysza jest instalowana wyłącznie przez producenta.
- Nie podłączać butli z gazem bezpośrednio do urządzenia bez użycia reduktora. Używać tylko rodzaju gazu i butli wymienionych w instrukcji obsługi.

Używać reduktora (zgodnego z normą EN16129:2013 i przepisami krajowymi) przystosowanego do ciśnienia odpowiadającego kategorii urządzenia.

- Używać reduktora 30 mbar w przypadku butanu/propanu z kategorii I3B/P(30).
- Używać reduktora 30 mbar w przypadku butanu z kategorii I3+(28-30/37).
- Używać reduktora 37 mbar w przypadku propanu z kategorii I3+(28-30/37).
- Używać reduktora 50 mbar w przypadku butanu/propanu z kategorii I3B/P(50).
- Zaleca się używanie węża elastycznego zgodnego z normą EN16436: 2014.

Środki ostrożności

Przed przystąpieniem do obsługi urządzenia należy ze zrozumieniem zapoznać się z następującymi zasadami bezpieczeństwa.

- Nie używać grzejnika tarasowego w pomieszczeniach, ponieważ może on spowodować obrażenia ciała lub uszkodzenie mienia.
- Grzejnik do użytku zewnętrznego nie jest przeznaczony do użytku w pojazdach kempingowych ani na łodziach.
- Instalacja i naprawy powinny być przeprowadzane wyłącznie przez wykwalifikowanych pracowników serwisu.
- Niewłaściwe przeprowadzenie instalacji, regulacji lub modyfikacji może spowodować obrażenia ciała lub uszkodzenia mienia.
- Nie podejmować prób modyfikacji urządzenia.

- Nigdy nie wymieniać ani nie zamieniać reduktora na reduktor inny niż zalecany przez producenta.
- Nie przechowywać ani nie używać benzyny albo innych łatwopalnych gazów lub cieczy w tym urządzeniu.
- Przed użyciem sprawdzić całą instalację gazową, wąż, reduktor, płomień pilotowy i palnik gazowy pod kątem szczelności i uszkodzeń. Te elementy powinny być też sprawdzane raz w roku przez wykwalifikowanego pracownika serwisu.
- Wszelkie testy szczelności należy wykonywać przy użyciu roztworu mydła. Nie używać otwartego płomienia do sprawdzania szczelności.

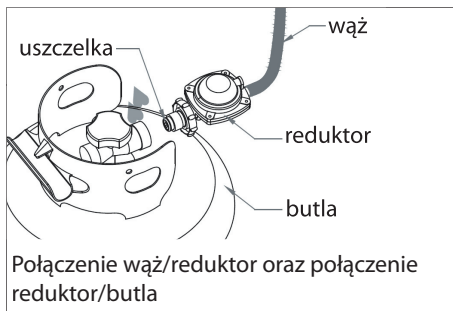

- Nie używać grzejnika do czasu sprawdzenia szczelności wszystkich połączeń.
- W razie wycucia zapachu gazu należy niezwłocznie zamknąć zawór gazu. Zamknąć zawór butli z gazem. Jeżeli nieszczelne jest połączenie węża/reduktora: dokręcić połączenie i wykonać kolejny test szczelności. Jeżeli pęcherzyki będą się nadal pojawiać, należy zwrócić wąż w miejscu zakupu. Jeżeli nieszczelne jest połączenie reduktora/zaworu butli: odłączyć reduktor, podłączyć go ponownie i wykonać kolejny test szczelności. Jeżeli pęcherzyki będą się nadal pojawiać mimo kilku prób, oznacza to, że zawór butli jest uszkodzony i należy zwrócić butlę w miejscu zakupu.

- Nie przewozić grzejnika w trakcie użytkowania.
- Nie przestawiać grzejnika bezpośrednio po jego wyłączeniu. Poczekać, aż ostygnie.
- Dbać o drożność otworu wentylacyjnego obudowy butli.
- Nie malować ekranu promiennika, panelu sterowania ani reflektora górnej osłony.
- Należy dbać o czystość komory układu sterującego, palnika i przewodów powietrznych grzejnika.
- W razie potrzeby może być konieczne częste czyszczenie urządzenia.
- Należy zamykać zawór butli z gazem płynnym, gdy grzejnik nie jest używany.
- Należy niezwłocznie sprawdzić grzejnik w razie wystąpienia następujących sytuacji:
 - Grzejnik nie osiąga właściwej temperatury.
 - Palnik wydaje odgłosy strzelania w trakcie użytkowania (słabe odgłosy są normalnym zjawiskiem, gdy palnik jest zgaszony).
 - Wyczuwalny jest zapach gazu, a czubki płomieni palnika mają bardzo intensywnie żółty kolor.
- Zespół reduktora/węża gazu płynnego należy umieścić z dala od miejsc, gdzie mogłyby spowodować przewrócenie się przechodzących osób. Wąż należy poprowadzić tak, aby nie był narażony na przypadkowe uszkodzenie.
- Wszelkie osłony lub inne urządzenia ochronne zdemontowane na czas naprawy grzejnika należy zamontować ponownie przed przystąpieniem do użytkowania urządzenia.
- Osoby dorosłe i dzieci nie powinny zbliżać się do elementów o wysokiej temperaturze, aby uniknąć oparzeń lub zapalenia się ubrań.
- Stale nadzorować dzieci, jeżeli przebywają w pobliżu grzejnika.
- Nie wieszac na grzejniku ubrań ani innych łatwopalnych materiałów. Nie umieszczać ich też na grzejniku ani w jego pobliżu.
- Butlę z gazem wymieniać w dobrze wentylowanym pomieszczeniu, z dala od źródeł zapłonu (świeczki, papierosy, inne urządzenia wytwarzające płomień itd.).
- Sprawdzić, czy uszczelka reduktora jest prawidłowo włożona i spełnia swoje zadanie (patrz rysunek po prawej).
- Nie blokować otworów wentylacyjnych na obudowie butli.
- Po użyciu zamknąć dopływ gazu przy użyciu zaworu butli z gazem lub reduktora.
- W przypadku wycieku gazu nie używać ani nie zapalać urządzenia. Odciąć dopływ gazu, a następnie skontrolować urządzenie i usunąć usterkę przed jego ponownym użyciem.
- Sprawdzać wąż przynajmniej raz w miesiącu, przy każdej wymianie butli z gazem lub po każdym długim okresie nieużywania.
- Jeżeli wąż jest popękany, porozdzierany lub uszkodzony w inny sposób, należy go wymienić na nowy – o tej samej długości i takich samych parametrach.
- Użytkowanie urządzenia w pomieszczeniach jest niebezpieczne i jest ZABRONIONE.
- Przed rozpoczęciem korzystania z urządzenia należy przeczytać instrukcję. Instalację urządzenia należy wykonywać zgodnie z instrukcją obsługi i lokalnymi przepisami.
- Połączenie węża i reduktora należy wykonać zgodnie z powyższym rysunkiem.
- Dysza tego urządzenia jest niewymienna i montowana fabrycznie. Ciśnienia gazu w urządzeniu nie można modyfikować.

Budowa i funkcje

Przenośny grzejnik tarasowy/ogrodowy z obudową na butlę

Obudowa ze stali malowanej proszkowo lub ze stali nierdzewnej.

Połączenia węża z zaciskami metalowymi (zaciski śrubowe w Niemczech)

Emisja ciepła przez reflektor

Dane techniczne

Przeznaczone tylko do butli z propanem, butanem lub ich mieszkanką.

Maks. moc w watach: 13 000 watów Min. moc w watach: 5000 watów

Zużycie gazu: 456–870 g/godz.

KATEGORIA URZĄDZENIA:	I3+(28–30/37)		I3B/P(30)	I3B/P(50)	I3B/P(37)
RODZAJE GAZU:	Butan	Propan	Butan, propan lub ich mieszkanka		
CIŚNIENIE GAZU:	28–30 mbar	37 mbar	30 mbar	50 mbar	37 mbar
CIŚNIENIE WYJŚCIOWE REDUKTORA:	30 mbar	37 mbar	30 mbar	50 mbar	37 mbar

Należy użyć właściwego reduktora stosownie do ciśnienia wyjściowego reduktora zgodnie z informacjami przedstawionymi w powyższej tabeli.

Tabela dysz

KATEGORIA URZĄDZENIA:	I3+(28–30/37)		I3B/P(30)	I3B/P(50)	I3B/P(37)
RODZAJE GAZU:	Butan	Propan	Butan, propan lub ich mieszkanka		
CIŚNIENIE GAZU:	28–30 mbar	37 mbar	30 mbar	50 mbar	37 mbar
ŁĄCZNA MOC WEJŚCIOWA (Hs): (Qn)	13 kW (G30:945g/godz.; G31:929g/godz.)				
ROZMIAR DYSZY:	1,90 mm w przypadku palnika głównego 0,18 mm w przypadku płomienia pilotowego		1,70 mm / 0,18 mm	1,80 mm / 0,18 mm	
Przykładowo oznaczenie 1,90 na dyszy oznacza, że rozmiar dyszy to 1,90 mm.					

Zespół reduktora i węża musi być zgodny z lokalnymi normami.

Ciśnienie wyjściowe reduktora powinno być zgodne z odpowiednią kategorią gazu z tabeli dysz.

Do urządzenia należy podłączyć wąż z aprobatą o długości 1,2 m.

Stojak grzejnika i ustawianie

Grzejnik jest przeznaczony wyłącznie do użytku na zewnątrz. Zawsze zapewnić odpowiedni dopływ świeżego powietrza.

Zawsze zachowywać odpowiedni odstęp od materiałów łatwopalnych, tj. minimum 100 cm nad grzejnikiem i 100 cm po jego bokach.

Grzejnik należy umieścić na poziomym i stabilnym podłożu.

Nigdy nie używać grzejnika w atmosferze wybuchowej, tj. w miejscach przechowywania benzyny albo innych łatwopalnych cieczy lub gazów.

Aby zabezpieczyć grzejnik przed działaniem silnych wiatrów, należy zamocować jego podstawę do podłoża śrubami.

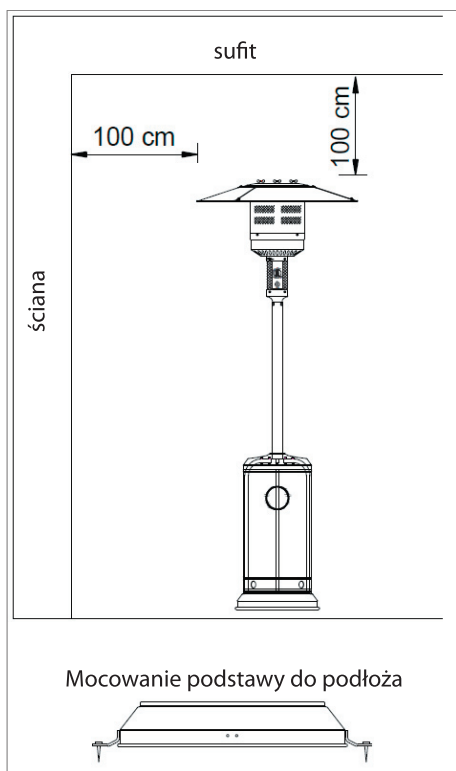

Wymagania dotyczące gazu

Używać tylko butli z propanem lub butanem.

Używany zespół reduktora ciśnienia i węża musi być zgodny z lokalnymi normami.

Instalację należy wykonać zgodnie z lokalnymi normami. W przypadku ich braku należy przeprowadzić ją zgodnie z normami dotyczącymi przechowywania i obsługi gazów płynnych.

Wgięte, zardzewiałe lub uszkodzone butle mogą być niebezpieczne. Należy je oddać dostawcy do sprawdzenia. Nigdy nie używać butli z gazem z uszkodzonym zaworem.

Butlę z gazem należy umieścić tak, aby umożliwić odprowadzanie oparów ze zbiornika roboczego.

Nigdy nie podłączać do grzejnika butli z gazem bez reduktora.

Test szczelności

Połączenia instalacji gazowej grzejnika są poddawane próbom szczelności w fabryce przed wysyłką. Podczas instalacji w miejscu docelowym należy przeprowadzić całościowy test szczelności ze względu na możliwe uszkodzenia w trakcie wysyłki lub nadmierny nacisk na elementy grzejnika.

Wymieszać roztwór mydła, wlewając jedną część płynu na jedną część wody. Roztwór mydła można nakładać rozpylaczem, szczotką lub szmatką. W miejscu nieszczelności pojawią się pęcherzyki.

Grzejnik należy sprawdzać, podłączając do niego pełną butlę.

Upewnić się, że zawór bezpieczeństwa jest w pozycji OFF. Włączyć dopływ gazu.

W razie nieszczelności odciąć dopływ gazu. Dokręcić nieszczelne połączenia, a następnie włączyć dopływ gazu. Ponownie sprawdzić szczelność.

Nie wolno przeprowadzać testu szczelności, paląc papierosy.

Obsługa i przechowywanie

Włączanie grzejnika

1. Całkowicie otworzyć zawór butli z gazem.
2. Nacisnąć pokrętło sterujące i obrócić je do pozycji PILOT (w lewo o 90°).
3. Nacisnąć pokrętło sterujące i przytrzymać je przez 60 sekund. Przytrzymując pokrętło sterujące, kilka razy nacisnąć przycisk zapalarki, aż zapali się płomień pilotowy. Puścić pokrętło sterujące po zapaleniu płomienia pilotowego.

OFF: wyłączenie grzejnika

HI: pozycja temperatury maksymalnej

LO: pozycja temperatury minimalnej

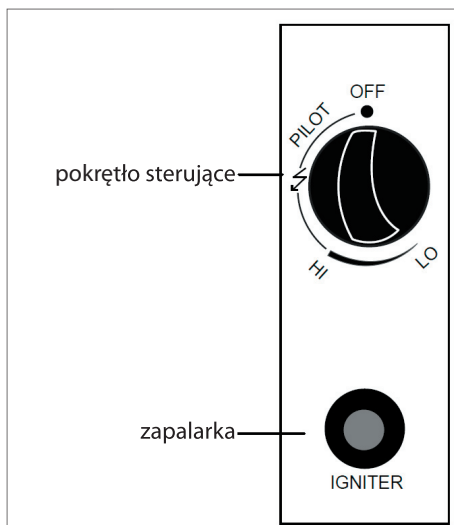

Uwaga:

Jeżeli właśnie została podłączona nowa butla, należy poczekać przynajmniej minutę, aż powietrze z instalacji gazowej zostanie usunięte przez otwór płomienia pilotowego.

Podczas zapalania płomienia pilotowego przytrzymać pokrętło sterujące w trakcie naciskania przycisku zapalarki. Pokrętło sterujące można zwolnić po zapaleniu płomienia pilotowego.

Płomień pilotowy można obserwować i sprawdzać przez małe okrągłe okienko z przesuwaną pokrywą na dole ekranu płomienia (po lewej lub prawej stronie sterownika).

Jeżeli płomień pilotowy nie świeci lub zgaśnie, należy powtórzyć działania z kroku 3.

4. Po zapaleniu płomienia pilotowego obrócić pokrętło sterujące do pozycji maksymalnej temperatury i zostawić przez co najmniej pięć minut. Dopiero potem przestawić pokrętło sterujące do pozycji żądanej temperatury.

Wyłączanie grzejnika

1. Obrócić pokrętło sterujące do pozycji PILOT.
2. Nacisnąć pokrętło sterujące i obrócić je do pozycji OFF.
3. Całkowicie zamknąć zawór na butli z gazem.

Przechowywanie

1. Zawsze zamykać zawór gazu butli z gazem po użyciu lub w razie nieprawidłowego działania.
2. Zdemontować reduktor i wąż.
3. Sprawdzić szczelność zaworu gazu. Upewnić się, że nie jest uszkodzony. W razie stwierdzenia uszkodzeń należy wymienić go u dostawcy gazu.
4. Nie przechowywać butli z gazem płynnym w podziemiach ani w miejscach o nieodpowiedniej wentylacji.

Czyszczenie i konserwacja

- Przecierać powierzchnie malowane proszkowo miękką, wilgotną szmatką. Nie czyścić grzejnika środkami czyszczącymi o właściwościach palnych lub korozyjnych.
- Usuwać zanieczyszczenia z palnika, aby utrzymywać go w czystości i zapewnić bezpieczeństwo jego użytkowania.
- Zakryć palnik opcjonalną osłoną ochronną, gdy grzejnik nie jest używany.

Montaż

Należy zapoznać się z przeglądem podzespołów umieszczonych z tyłu instrukcji obsługi.

Zamocować zaciski do podstawy przy użyciu trzech śrub (C).



Zamocować wsporniki wzmacniające (F) do podstawy za pomocą dwóch śrub, dwóch podkładek i dwóch nakrętek (G).



Zamocować kolumnę do każdego z trzech zacisków, używając dwóch śrub, dwóch podkładek i dwóch nakrętek (B).



Umieścić obudowę nad kolumną i opuścić ją na podstawę.



Umieścić rurę doprowadzającą gaz w kolumnie i zamocować ją do głowicy palnika, używając nakrętek mocujących.



Przykręcić głowicę palnika do kolumny za pomocą śrub zamocowanych do głowicy palnika.



Włożyć jedną podkładkę (E), jeden sworzень gwintowany (A) i jedną podkładkę (E) w każdy otwór na górze głowicy palnika.



Ostrożnie zdjąć folię ochronną z elementów ekranu reflektora.

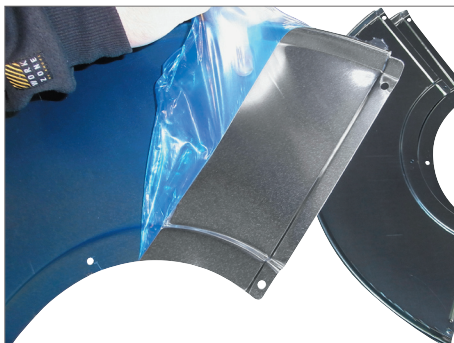

Skręcić elementy ekranu reflektora, używając dziewięciu śrub, dziewięciu podkładek i dziewięciu nakrętek z łbem walcowym (I).



Złożyć ekran reflektora na sworznie gwintowane (A) wystające z głowicy palnika i zamocować je, używając trzech podkładek (E) i trzech nakrętek motylkowych (D).



Podnieść delikatnie obudowę i docisnąć ją, tak aby oparła się na zaciskach, a następnie przykręcić wąż z reduktorem do rury doprowadzającej gaz.

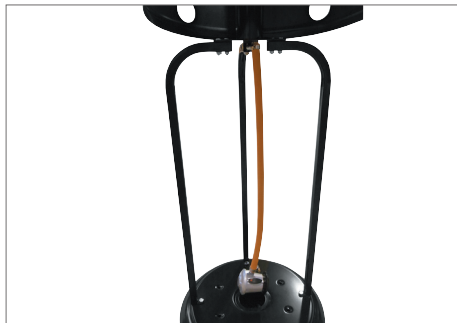

Grzejnik tarasowy jest złożony.

Podłączanie butli z gazem

Podnieść delikatnie obudowę i docisnąć ją, tak aby oparła się na zaciskach.

Pociągnąć kołnierz reduktora w górę i umieścić go na zaworze butli z gazem.



Nacisnąć kołnierz w dół, tak aby się zablokował na zaworze butli z gazem.



Reduktor musi być wciśnięty tak mocno, aby, trzymając za niego, można było unieść butlę z gazem.



PL

Uwaga: Nie dotyczy to reduktora szwedzkiego, który przykręca się do butli z gazem.



Zapalanie

Obrócić reduktor butli z gazem do pozycji otwartej, tak aby symbol płomienia był skierowany w górę.



Nacisnąć pokrętko sterujące i obrócić je w lewo do pozycji kropki za oznaczeniem „PILOT” (patrz strzałka na rysunku).

Obrócić pokrętko sterujące do tej pozycji i przytrzymać w niej przez przynajmniej 30 sekund przed naciśnięciem przycisku zapalarki.



Przytrzymać pokrętko sterujące przez około 30 sekund.

Przytrzymując pokrętko sterujące, kilka razy nacisnąć przycisk IGNITER, aż zapali się płomień pilotowy.

Po zapaleniu płomienia pilotowego przytrzymać pokrętko sterujące jeszcze przez kolejne 30 sekund.

Płomień pilotowy można zobaczyć przez małe okienko na dole palnika (obok panelu sterowania).

Obrócić pokrętko sterujące do pozycji HI (maksymalna moc grzewcza), tak aby płomień pilotowy zapalił palnik. Poczekaj pięć minut, aby grzejnik tarasowy się nagrzał.

Po nagraniu grzejnika tarasowego obrócić pokrętko sterujące do pozycji żądanej temperatury między pozycją HI (maksimum) a LO (minimum).

Jeżeli płomień pilotowy się nie zapali, spróbować ponownie lub wykonać instrukcje przedstawione w części Wykrywanie i usuwanie usterek.

Uwaga!

Przy pierwszym użyciu lub po wymianie butli z gazem obrócić pokrętkę sterującą do pozycji kropki za oznaczeniem PILOT i przytrzymać w tej pozycji przez 3–4 minuty. Dopiero potem ponowić próbę zapalenia grzejnika tarasowego. Jest to konieczne, ponieważ gaz musi wyprzeć powietrze z instalacji gazowej, aby można było zapalić płomień pilotowy.

Pamiętać o przytrzymywaniu pokrętła sterującego podczas naciskania przycisku zapalarki.

Wyłączanie

Obrócić pokrętkę sterującą do pozycji PILOT.

Nacisnąć pokrętkę sterującą i obrócić ją do pozycji OFF.

Obrócić reduktor butli z gazem do pozycji zamkniętej, tak aby symbol płomienia był skierowany w dół.

Przechowywanie

Zamknąć reduktor butli z gazem po użyciu lub w razie usterki.

Odłączyć reduktor od butli z gazem.

Grzejnik tarasowy należy przechowywać wewnątrz pomieszczeń jedynie wtedy, gdy butla z gazem jest odłączona od grzejnika. Przechowywać grzejnik tarasowy w suchym miejscu, osłonięty przed wiatrem i deszczem.

Nigdy nie przechowywać butli z gazem w podziemiach ani w miejscach o nieodpowiedniej wentylacji.

Czyszczenie i konserwacja

Nie czyścić grzejnika środkami czyszczącymi o właściwościach palnych, ściernych lub korozyjnych.

Powierzchnie malowane proszkowo należy przecierać wilgotną, miękką szmatką.

Regularnie szczotkować głowicę palnika czystą, miękką szczotką.

W razie potrzeby zakupić osłonę dla grzejnika tarasowego, tak aby zabezpieczyć go przed warunkami pogodowymi, wiatrem i pyłem.

Informacje szczegółowe dotyczące stali nierdzewnej

Mimo swojej nazwy większość stopów stali nierdzewnej może rdzewieć, jeżeli warunki otoczenia sprzyjają powstawaniu tlenku chromu. W takich przypadkach żelazo ze stopu zaczyna rdzewieć i trudno jest ten proces zatrzymać. Dzieje się tak szczególnie w przypadku powietrza zasolonego, np. nad brzegiem morskim.

Powierzchnie ze stali nierdzewnej należy czyścić wilgotną gąbką kuchenną zwilżoną niewielką ilością środka czyszczącego.

Stal polerować zgodnie z kierunkiem rys. Nie wykonywać ruchów okrężnych ani nie zmieniać kierunków. Wytrzeć powierzchnie szmatką niepozostawiającą włóczek i zwilżoną letnią wodą, tak aby wyschły szybciej bez pozostawiania smug.

Potem w razie potrzeby przetrzeć szmatką zwilżoną naftą lub środkiem WD40, aby pokryć stal nierdzewną warstwą ochronną.

Czyszczenie rury doprowadzającej gaz

Jeżeli grzejnik tarasowy nie będzie używany przez długi czas, pył, brud i owady mogą zablokować rurę doprowadzającą gaz oraz otwory płomienia pilotowego i palnika.

W takim przypadku zdemontować głowicę palnika i rurę doprowadzającą gaz.

Nacisnąć pokrętkę sterującą i przytrzymać ją, a następnie przedmuchać rurę sprężonym powietrzem.

Zamontować części.

Podłączyć butlę z gazem i otworzyć reduktor.

Obrócić pokrętkę sterującą do pozycji kropki za oznaczeniem PILOT i przytrzymać w tej pozycji przez 3–4 minuty. Dopiero potem ponowić próbę zapalenia grzejnika tarasowego.



Części i dane techniczne

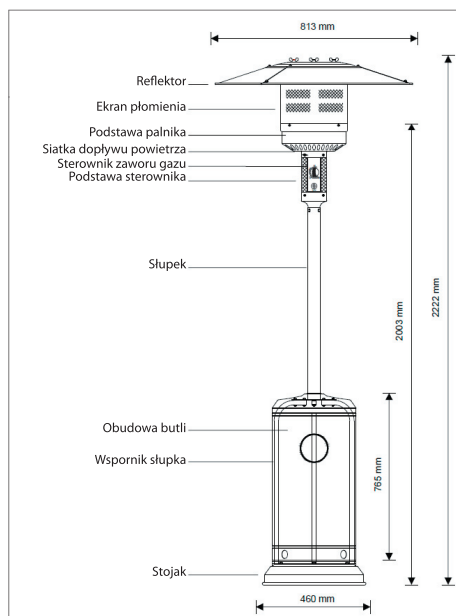

Wykrywanie i usuwanie usterek

Problem	Możliwa przyczyna	Możliwe rozwiązanie
Nie można zapalić płomienia pilotowego.	Reduktor jest zamknięty.	Patrz część Zapalenie.
	Reduktor nie jest założony prawidłowo.	Patrz Podłączanie butli z gazem.
	Butla z gazem jest prawie pusta.	Wymienić ją.
	Otwór przy płomieniu pilotowym jest zablokowany.	Oczyścić otwór za pomocą szczotki do rur lub kawałka cienkiego drutu stalowego.
	Powietrze w instalacji gazowej uniemożliwia dotarcie gazu do płomienia pilotowego.	Otworzyć reduktor butli z gazem i przytrzymać pokrętło sterujące przez 3–4 minuty przed ponowniem próby zapalenia grzejnika tarasowego.
	Brak iskry po naciśnięciu przycisku zapalarki.	Zlecić naprawę przycisku zapalarki lub jego wymianę. Zapalić płomień pilotowy zapawkami lub zapalniczką.
	Można wtedy wyraźnie zobaczyć, czy płomień pilotowy jest zapalony.	Sprawdzenie zapalenia płomienia pilotowego w świetle dziennym może być trudne. Obrócić pokrętło sterujące do pozycji HI i sprawdzić, czy palnik się zapali.
	Usterka termopary.	Wymienić termoparę.
Płomień pilotowy gaśnie.	Zabrudzenie wokół otworu płomienia pilotowego.	Oczyścić obszar płomienia pilotowego małą szczotką lub szczotką do rur.
	Urządzenie jest nieszczelne.	Patrz „Test szczelności”.
	Płomień pilotowy zgasł.	Przenieść grzejnik tarasowy w osłonięte miejsce.
	Obluzowane połączenia.	Dokręcić połączenia.
	Butla z gazem jest prawie pusta.	Wymienić ją.
Nie można zapalić palnika.	Otwór przy palniku jest zablokowany.	Oczyścić otwór za pomocą szczotki do rur lub kawałka cienkiego drutu stalowego.
	Zabrudzenia w rurze doprowadzającej gaz.	Patrz Czyszczenie rury doprowadzającej gaz.
	Usterka termopary.	Wymienić termoparę.
	Zgięty zespół płomienia pilotowego.	Umieścić zespół prawidłowo.
	Palnik w nieprawidłowym miejscu.	Umieścić prawidłowo i ponowić.
	Butla z gazem jest prawie pusta.	Wymienić ją.

Jeżeli występują problemy z montażem lub użytkowaniem urządzenia, nie wolno go modyfikować samodzielnie. Skontaktować się z dostawcą lub dystrybutorem, aby rozwiązać problem.

Punkt serwisowy

Uwaga: Zadając pytania dotyczące niniejszego produktu, należy podawać numer modelu.

Numer modelu można znaleźć na okładce niniejszej instrukcji obsługi i tabliczce znamionowej.

Prosimy o kontakt z punktem serwisowym w sprawach:

- reklamacje
- części zamienne
- zwroty
- gwarancje
- www.schou.com

Wyprodukowano w Chińskiej Republice Ludowej

Producent:
Schou Company A/S
Nordager 31
DK-6000 Kolding

© 2019 Schou Company A/S

Wszelkie prawa zastrzeżone. Niniejszego podręcznika użytkownika nie wolno w żaden sposób powielać częściowo ani w całości, elektronicznie bądź mechanicznie (np. poprzez fotokopie lub skany), tłumaczyć ani przechowywać w bazie danych z funkcją wyszukiwania bez uprzedniej zgody Schou Company A/S wyrażonej na piśmie.

DEKLARACJA ZGODNOŚCI WE

Producent: Schou Company A/S
Nordager 31, 6000 Kolding Dania
niniejszym deklaruje, że produkt

Grzejnik tarasowy z reduktorem i węzłem, nr artykułu 547705, 547717, 547764, 547765, 547710, 547711, 547759, 547760, 547776 i 547777

Zestaw składający się z:

- grzejnika tarasowego do użytku zewnętrznego typu A (tylko użytkowanie na zewnątrz), kategorie urządzenia: I3+(28-30/37), I3B/P(30), I3B/P(37), I3B/P(50);
- reduktora gazu CGAS typu C21, C31-30;
- węża gazowego CGAS model DRE0311

jest zgodny z postanowieniami następujących dyrektyw WE (wliczając wszystkie obowiązujące poprawki)

Nr referencyjny	Tytuł	Tak / Nie
2016/426/WE	Urządzenia spalające paliwa gazowe	Tak

oraz że zastosowano normy i/lub dane techniczne wymienione na odwrocie.

Grzejnik tarasowy jest taki sam jak model objęty certyfikatem badania typu WE (GAR) nr PIN 0063BU7882, moduł B.

Certyfikat wystawiony przez:

Jednostka notyfikowana nr 0063

Kiwa Nederland B.V.

Wilmersdorf 50, P.P. Box 137

7300 AX Apeldoorn,

Holandia

Reduktor LPG jest taki sam jak model objęty certyfikatem badania typu nr 2531CS-0082, wer. 00, moduł B.

Certyfikat wystawiony przez:

Jednostka notyfikowana nr 2531

Danish Institute of Fire and Security Technology,

Jernholmen 12

2650 Hvidovre

Dania

PL

Wąż gazowy jest taki sam jak model 10.5 (DRE 0311) objęty certyfikatem weryfikacji BSI o numerze: VC 647808.

Normy i/lub dane techniczne zastosowane na potrzeby niniejszej deklaracji zgodności lub jej części:

Normy zharmonizowane	Tytuł normy
EN 14543:2017	Wymagania dla urządzeń przeznaczonych do zasilania skroplonym gazem węglowodorowym. Tarasowe ogrzewacze parasolowe — ogrzewacze promiennikowe bez odprowadzenia spalin do stosowania w przestrzeniach otwartych lub dobrze wentylowanych.
EN 16129:2013	Regulatory ciśnienia, przełączniki automatyczne, o maksymalnym ciśnieniu regulowanym 4 bar, maksymalnej przepustowości 150 kg/godz., towarzyszące urządzenia zabezpieczające i łączniki do butanu, propanu i ich mieszanin
EN 16436-1:2014 + A1:2015	Węże gumowe i z tworzyw sztucznych, rury i zespoły do stosowania z propanem i butanem oraz ich mieszaninami w fazie gazowej. Węże i rury

DEKLARACJA ZGODNOŚCI WE

(1) W stosownych przypadkach należy odwołać się do odpowiednich części lub klauzul normy lub danych technicznych.



Kirsten Vibeke Jensen 2019-03-13 Kolding, Dania

Product Safety Manager

(nazwa i stanowisko osoby podpisującej z upoważnieniem do występowania w imieniu producenta lub jego autoryzowanego przedstawiciela)

TERRASSISOOJENDI

HOIATAVAD OHUTUSEESKIRJAD

PALUN LUGEGE JÄRGNEVAD OHUTUSEESKIRJAD OHUTUSE HUVIDES ENNE TERRASSISOOJENDI KASUTAMIST LÄBI.

Kui tunnete gaasilõhna:

1. Lülitage seadme gaasivarustus välja.
2. Kustutage lahtine leek.
3. Kui lõhn püsib, kutsuge kohe gaasitarnija või tuletõrjeüksus.

OHUTUSE HUVIDES

1. Ärge hoidke ega kasutage bensiini või teisi tuleohtlikke aineid ja vedelikke selle või mis tahes muu seadme läheduses.
2. Kasutamiseks ühendamata gaasiballooni ei tohi hoiustada selle või mis tahes muu seadme läheduses.

HOIATUS

1. Kasutamiseks välitingimustes või küllaldaselt ventileeritud kohtades.
2. Küllaldaselt ventileeritud kohas peab olema vähemalt 25% pindadest avatud.
3. Pinnad on seinapindade summa.

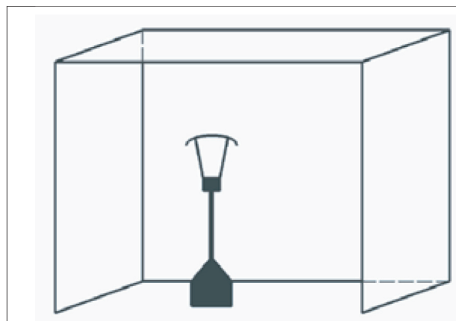

HOIATUS

Enne seadme kasutamist lugege järgnevad ohutusjuhised hoolikalt läbi.

Ebaõige paigaldus, reguleerimine, muutmine, teenindus või hooldus võib põhjustada vigastusi või varalist kahju. Enne seadme paigaldamist või hooldust lugege paigaldus-, kasutus- ja hooldusjuhised põhjalikult läbi.

- Käesolev seade tuleb paigaldada ja gaasiballoon hoiustada vastavalt kehtivatele seadustele.
- Ärge tõkestage ballooni korpuse ventilatsiooniventiili.
- Ärge liigutage töötavat seadet.
- Enne seadme liigutamist sulgege gaasiballooni või regulaatori ventiil.
- Torusid või painduvat voolikut tuleb vahetada määratud intervallide jooksul.
- Kasutage ainult tootja määratletud gaasi ja ballooni tüüpi.
- Terrassisoojendiga kasutatav gaasimahuti peab vastama järgmistele nõuetele.
- Ostke ainult järgmistele sobivate mõõtudega gaasiballoone: (31,8 cm (läbimõõt) x 58 cm) (pikkus) maksimaalse mahutavusega 15 kg.
- Tugeva tuule korral tuleb erilist tähelepanu pöörata sellele, et seade ümber ei läheks. Hoidke seadet gaasiballoonist vähemalt 1 m kaugusel.
- Pihusti võib paigaldada ainult tootja.
- Ärge ühendage gaasiballooni ilma regulaatorita otse seadmega. • Kasutage ainult juhendis määratletud gaasi ja ballooni tüüpi.

Õige rõhuregulaator (vastab standardile EN16129:2013 ja riiklikele eeskirjadele) vastab seadme kategooriale.

- Kasutage butaani / propaani jaoks kategooriale I3B/P(30) vastavat 30 mbar-ist regulaatorit.
- Kasutage butaani jaoks kategooriale I3+(28-30/37) vastavat 30 mbar-ist regulaatorit.
- Kasutage propaani jaoks kategooriale I3+(28-30/37) vastavat 37 mbar-ist regulaatorit.
- Kasutage butaani / propaani jaoks kategooriale I3B/P(50) vastavat 50 mbar-ist regulaatorit.
- Soovitav on kasutada painduvat voolikut, mis vastab standardile EN16436: 2014.

Ohutusjuhised

Enne seadme kasutamist lugege järgnevad ohutusjuhised hoolikalt läbi.

- Ärge kasutage terrassisoojendit siseruumides, sest see võib põhjustada kehavigastusi või varalist kahju.
- See välitingimustes kasutatav soojendi ei ole mõeldud paigaldamiseks lõbusõidukitele ja/või paatidele.
- Paigaldus- ja remonditöid peavad tegema kvalifitseeritud teenindajad.
- Ebaõige paigaldus, reguleerimine või muutmise võib põhjustada kehavigastusi või varalist kahju.
- Ärge püüdke seadet mingil viisil muuta.
- Ärge kunagi vahetage regulaatorit tehase poolt mitte soovitatud regulaatori vastu.
- Ärge hoidke ega kasutage soojendis bensiini ega teisi tuleohtlikke aineid ja vedelikke.

- Kogu gaasisüsteemi, juhet, regulaatorit, süüturit ja põletit tuleb enne kasutamist ja vähemalt kord aastas lasta kontrollida kvalifitseeritud teenindajal.
- Kõik lekkestid tuleb teha seebilahusega. Ärge kunagi kasutage lekete kontrollimiseks lahtist leeki.
- Ärge kasutage soojendit, kuni kõiki ühendusi ei ole lekete suhtes testitud.
- Kui tunnete gaasilõhna, sulgege kohe gaasiventil. Lülitage ballooni ventiil VÄLJA. Kui leke on vooliku/regulaatori ühenduses: pingutage ühenduskohta ja tehke uus lekkest. Kui mullide teke jätkub, tuleb voolik ostukohta tagastada. Kui leke on regulaatori/ ballooni ühenduskohas: ühendage lahti, ühendage uuesti ja tehke uus lekkest. Kui peale mitut katset näete endiselt mulle, siis on ballooni ventiil defektne ja tuleb ostukohta tagastada.

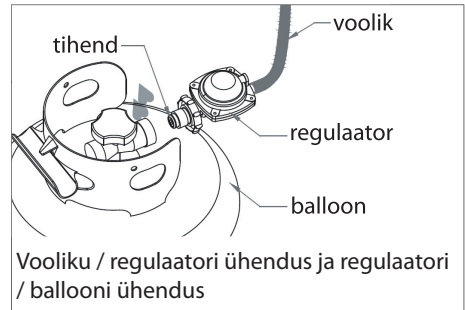

- Ärge transportige soojendit töötamise ajal.
- Ärge liigutage soojendit peale selle väljalülitamist, kuni temperatuur on maha jahtunud.

- Hoidke ballooni ventilatsioonitava takistustest vaba ja prahist puhtana.
- Ärge värvige soojust kiirgavat võret, juhtpaneeli ega ülemise kupli reflektorit.
- Soojendi juhtseksioon, põleti ja õhuringlusteed tuleb hoida puhtad.
- Puhastage seadet nii sageli kui vaja.
- Kui soojendit ei kasutata, tuleb gaasimahuti välja lülitada.
- Kontrollige soojendit viivitamatult, kui ilmneb mis tahes järgnev asjaolu.
 - Soojendi ei saavuta temperatuuri.
 - Põleti teeb kasutamise ajal plõksuvat heli (vaikne heli on põleti kustumisel normaalne).
 - Gaasilõhn koos põleti suurte kollase otstega leekidega.
- Gaasi regulaator/voolikukomplekt peavad asuma jalgradadest eemal, kus inimesed võivad nende otsa komistada või asuma kohas, kus voolik ei saa kogemata kahjustada.
- Enne soojendi kasutamist tuleb kohale asetada mis tahes kate või kaitsevarustus, mis on soojendi hoolduseks eemaldatud.
- Täiskasvanud ja lapsed peavad eemale hoidma kõrge temperatuuriga pinnast, et vältida põletusi või riiete süttimist.
- Lapsi tuleb soojendi läheduses hoolikalt jälgida.
- Soojendile ei tohi riputada riideid ega teisi tuleohtlikke materjale ega asetada neid soojendile või selle lähedusse.
- Vahetage gaasiballooni küllaldaselt ventileeritud kohas, eemal mis tahes süüteallikast (küünel, sigaretid, teised leeke tekitavad seadmed jms).
- Kontrollige, et regulaatori tihend on korralikult paigaldatud ja täidab oma funktsiooni nagu paremal oleval fotol näidatud.
- Ärge tõkestage ballooni korpuse ventilatsioonivavasid.
- Peale kasutamist sulgege gaasiballooni ventiili või regulaatori gaasivarustus.
- Gaasilekke korral ei tohi seadet kasutada või kui see põleb, tuleb gaasivarustus kinni keerata ja seadet tuleb enne uuesti kasutamist uurida ja parandada.
- Voolikut tuleb kontrollida vähemalt korra kuus ning iga kord, kui gaasiballooni vahetatakse ja kui seda ei ole kaua kasutatud.
- Kui sellel on märke mõranemisest, hargnemisest või teistest kahjustustest, tuleb see asendada uue sama pika ja sarnase kvaliteediga voolikuga.
- Käesoleva sedame kasutamine suletud ruumis võib olla ohtlik ja on KEELATUD.
- Enne seadme kasutamist lugege juhiseid. Seade tuleb paigaldada kooskõlas juhiste ja kohalike eeskirjadega.
- Vooliku ja regulaatori ning regulaatori ja vooliku ühendamiseks vaadake ülaltoodud fotot.
- Seadmes olev pihusti ei ole eemaldatav ja selle võib paigaldada ainult tootja. Seadet on keelatud muuta ühelt gaasi survel teisele gaasi survele.

Ehitus ja omadused

Transporditav terrassi/aiasoojendi koos mahuti pesaga

Pulberkattega või roostevabast terasest korpusega

Metallklambriga gaasivooliku ühendused (kruvikatted Saksamaal)

Reflektori soojuskiirgus

Tehnilised andmed

Kasutage ainult propaani, butaani või nende segu.

Maks. võimsus: 13 000 vatti Min võimsus: 5000 vatti

Tarbimine: 456-870 g/h

SEADME KATEGOORIA:	I3+(28-30/37)		I3B/P(30)	I3B/P(50)	I3B/P(37)
GAASI TÜÜP:	Butaan	Propaan	Butaan, propaan või nende segu		
GAASI SURVE:	28–30 mbar	37 mbar	30 mbar	50 mbar	37 mbar
REGULAATORI VÄLJALASKERÖHK:	30 mbar	37 mbar	30 mbar	50 mbar	37 mbar

Kasutage õiget regulaatorit vastavalt regulaatori väljalaskeröhule nagu on näidatud ülaltoodud tabelis.

Pihusti tabel

SEADME KATEGOORIA:	I3+(28-30/37)		I3B/P(30)	I3B/P(50)	I3B/P(37)
GAASI TÜÜP:	Butaan	Propaan	Butaan, propaan või nende segu		
GAASI SURVE:	28–30 mbar	37 mbar	30 mbar	50 mbar	37 mbar
SOOJUS KOKKU SISEND (Hs): (Qn)	13 kW (G30 : 945 g/h; G31 : 929 g/h)				
DÜÜSI SUURUS:	1,90 mm põhipõletile 0,18 mm süüturile		1,70 mm põhipõletile 0,18 mm süüturile	10,80 mm põhipõletile 0,18 mm süüturile	
Pihustil olev märgistus 1,90 tähendab seda, et pihusti suurus on 1,90 mm					

Vooliku jaregulaatori kokkupanek peab vastama kohaliku standardi eeskirjadele.

Regulaatori väljalaskerõhk peaks vastama vastavale düüsi tabelis toodid gaasikategoriale.

Seade vajab sobivat 1,2 m pikkust voolikut.

SOOJENDI ALUS JA ASUKOHT

Soojendi on ainult välitingimustes kasutamiseks. Veenduge alati, et on piisav värske õhu ventilatsioon.

Hoidke alati piisavat vahemaad tuleohtlike materjalidega, st minimaalselt ülevalt 100 cm ja külgedel 100 cm.

Soojendi tuleb asetada tasasele kindlale pinnale.

Ärge kunagi kasutage soojendit plahvatusohtlikus keskkonnas nagu piirkondades, kus hoistatakse bensiini või teisi tuleohtlikke vedelikke või aure.

Soojendi tugeva tuule eest kaitsmiseks kinnitage alus kruvidega kindlalt maapinna külge.

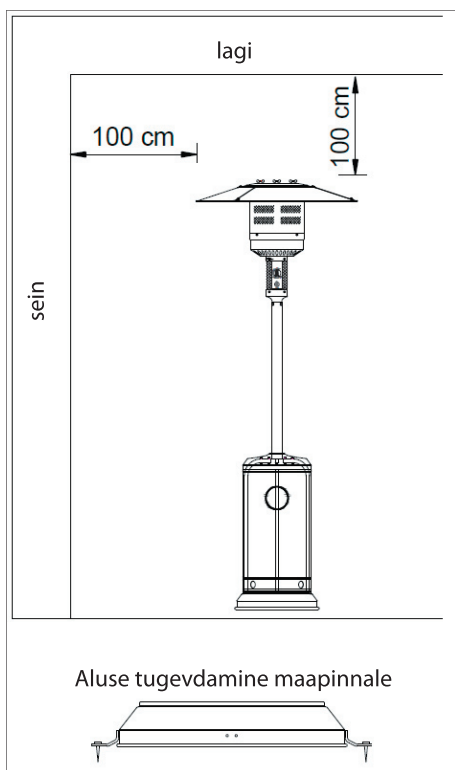

NÕUDED GAASILE

Kasutage ainult propaani või butaani.

Rõhuregulaator ja kasutatav voolikukomplekt vastavad kohaliku standardi eeskirjadele.

Paigaldus peab vastama kohalikele eeskirjadele või nende puudumisel vastama vedela põlevaine hoiustamise ja käitlemise standardile.

Mõlkis, roostetanud või kahjustatud propaanimahuti võib olla ohtlik ja tuleb mahuti tarnija poolt üle kontrollida.

Ärge kunagi kasutage kahjustatud ventiiliühendusega propaanimahutit.

Propaanimahuti peab olema seadistatud töötavast balloonest auru eemaldama.

Ärge kunagi ühendage reguleerimata propaanimahutit soojendi külge.

LEKKETEST

Soojendi gaasiühendused on enne saatmist lekke suhtes testitud. Paigalduskohas tuleb teha täielik gaasitiheduse kontroll, võimaliku halvasti käsitlemise tõttu veo ajal või soojendile rakendatud liigse rõhu tõttu.

Tehke seebilahus ühest osast vedelseebist ja ühest osast veest. Seebilahuse saab peale kanda pihustipudeli, pintsli või riidelapiga. Lekke korral eralduvad seebimullid.

Soojendit tuleb kontrollida täis ballooniga.

Veenduge, et ohutusventiil oleks asendis OFF (väljas).

Lülitage gaasivarustus SISSE.

Lekke korral lülitage gaasivarustus välja. Pingutage mis tahes lekkivaid ühendusi, siis lülitage gaasivarustus sisse ja kontrollige uuesti.

Ärge kunagi tehke lekketesti suitsetades.

KASUTAMINE JA HOIUSTAMINE

Lülitage soojendi sisse.

1. Keerake ballooni gaasivarustuse ventiil täielikult LAHTI.
2. Vajutage ja keerake reguleeritav juhtnupp asendisse PILOOT (vastupäeva 90°).
3. Vajutage reguleeritav juhtnupp alla ja hoidke 60 sekundit. Reguleeritavat juhtnupu all hoides vajutage korduvalt süütenuppu, kuni süüteleek süttib. Kui süüteleek süttib, vabastage reguleeritav juhtnupp.

OFF: soojendi lõpetab töötamise

HI: maksimaalse temperatuuri asend

LO: minimaalse temperatuuri asend

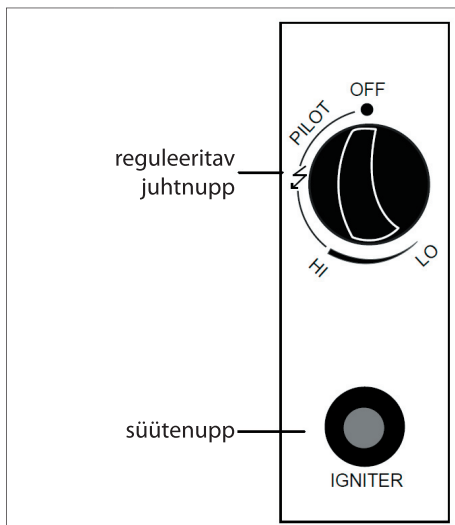

Märkus:

Kui uus balloon on just ühendatud, laske õhul vähemalt üks minut gaasijuhnmest süüturi ava kaudu väljuda.

Süüteleegi süütamisel veenduge, et reguleeritav juhtnupp oleks süütenuppu vajutades pidevalt alla surutud. Peale süüteleegi süttimist tuleb reguleeritav juhtnupp vabastada.

Süüteleeki saab vaadata ja kontrollida läbi väikese ümmarguse akna, mille leegisirmi allosas asub (kontrolleri vasakule või paremale küljele) libistatav kaas.

Kui süüteleek ei sütti või kustub, korrake sammu 3.

4. Kui süüteleek süttib, keerake reguleeritav juhtnupp maksimaalsesse asendisse ja jätke sinna 5 minutiks või kauemaks, enne kui keerate reguleeritava juhtnupu soovitud temperatuuri asendisse.

Lülitage soojendi välja

1. Keerake reguleeritav juhtnupp asendisse PILOOT.
2. Vajutage ja keerake reguleeritavat juhtnupu asendisse OFF (väljas).
3. Keerake ballooni gaasivarustuse ventiil täielikult kinni.

Hoiustamine

1. Sulgege alati peale kasutamist või häire korral gaasiballooni gaasiventil.
2. Eemaldage rõhuregulaator ja voolik.
3. Kontrollige gaasiventili pingulolekut ja lekkeid. Kui kahtlustate kahjustust, laske oma gaasitarbijal see asendada.
4. Ärge kunagi hoiustage gaasiballoone lähismaastikul või ilma piisava ventilatsioonita kohtades.

Puhastamine ja hooldus

- Puhastage pulbriga kaetud pindu pehme niiske lapiga. Ärge puhastage soojendit tuleohtlike ega korrodeerivate puhastusvahenditega.
- Eemaldage põletist praht, et hoida see puhta ja kasutamiseks ohutuna.
- Katke põletiseade lisavarustuses oleva kaitsekattega, kui soojendit ei kasutata.

Kokkupanek

Vaadake kasutusjuhendi tagaküljel olevat komponentide ülevaadet.

Kinnitage klambrid 3 kruvi (C) abil aluse külge.



Kinnitage tugevdusklambrid (F) 2 kruvi, 2 seibi ja 2 poldi (G) abil aluse külge.



ET

Kinnitage post nende 3 klambri külge 2 kruvi, 2 seibi ja 2 poldi (B) abil.



Asetage gaasivarustustoru posti sisse ning kinnitage toru ühenduspoldi abil põletipea külge.



Asetage kamber postile ning lükake kuni aluseni alla.



Kruvige põletipea kindlalt posti külge, kasutades selleks kruvisid, mis on juba põletipea külge paigaldatud.



Sisestage 1 seibi (E), 1 keermestatud detail (A) ning 1 seibi (E) kindlalt igasse auku põletipea ülaosas.



Eemaldage ettevaatlikult kaitsekile reflektori sirmi komponentidelt.

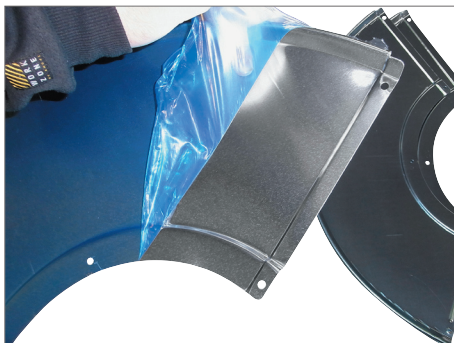

Kruvige reflektori sirmi komponendid 9 kruvi, 9 seibi ja 9 kübarmutrit (I) abil kokku.



Asetage reflektori sirm põletipea keermestatud detailide kohale (A) ning kinnitage see 3 seibi (E) ja 3 tiibmutri (D) abil.



ET

Tõstke kamber üles ning lükake seda kergelt tahapoole, et see toetuks klambritele ning kruvige voolik koos regulaatoriga gaasivarustustoru külge.

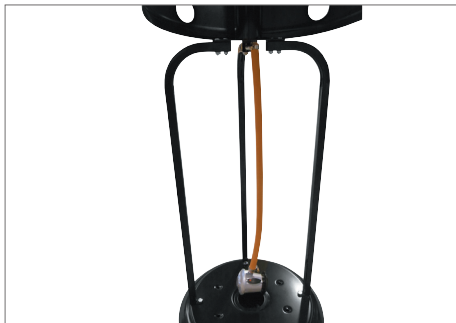

Terrassisoojendi on nüüd kokku monteeritud.

Gasiballooni ühendamine

Tõstke kamber üles ning lükake seda kergelt tahapoole, et see toetuks klambritele.

Tõmmake regulaatori võru üles ning asetage see gaasiballooni ventiilile.



Nüüd suruge võru täielikult alla, nii et see lukustuks kindlalt gaasiballooni külge.



Regulaator peab olema tugevalt kinnitatud, nii et gaasiballooni oleks võimalik tõsta ainult regulaatorist kinni hoides.



Märkus: see ei kehti Rootsi regulaatori kohta, mis lihtsalt kruvitakse gaasiballooni külge.



Süütamine

Keerake gaasiballooni regulaator avatud asendisse, nii et leegi sümbol asuks ülalpool.



Vajutage reguleerimisnuppu ja keerake seda vastupäeva kuni täpini asendi "PILOT" järel (vt joonisel olevat noolt).

Keerake reguleerimisnupp sellesse positsiooni ja hoidke vähemalt 30 sekundit alla vajutatuna enne kui vajutate süütenuppu.



Hoidke reguleerimisnuppu paigal kuni 30 sekundit.

Hoidke reguleerimisnuppu jätkuvalt paigal ning vajutage korduvalt süütenuppu IGNITER, kuni süütur süttib.

Kui süütur on põlema süttinud, hoidke reguleerimisnuppu veel 30 sekundit paigal.

Te näete süüturit läbi väikese akna põleti põhjas (juhtpaneeli kõrval).

Seejärel keerake reguleerimisnupp asendisse HI (maksimaalne soojustootlikkus), nii et süütur süütab põleti, ja laske terrassisoojendil 5 minutit kuumeneda.

Kui terrassisoojendi on üles soojenenud, siis keerake reguleerimisnupp soovitud temperatuuriseadistusele HI (maksimum) ja LO (miinimum) vahel.

Kui süütur ei süti põlema, siis proovige uuesti või järgige tõrkeotsingu juhiseid.

NB!

Esmakordsel kasutusel või pärast gaasiballooni vahetamist keerake reguleerimisnupp kuni täpini asendi "PILOT" järel ning hoidke seda 3-4 minutit paigal enne kui üritate terrassisoojendit süüdata. Seda tuleb teha selleks, et gaas saaks enne süüturi süütamist õhu torusüsteemist välja suruda.

Hoidke reguleerimisnupu alati sissevajutatuna, kui vajutate süütenuppu.

Välja lülitamine

Keerake reguleerimisnupp asendisse PILOT.

Vajutage reguleerimisnupp sisse ja keerake väljalülitusasendisse OFF.

Keerake gaasiballooni regulaator kinni, nii et leegi sümbol asuks allpool.

Hoiustamine

Sulgege gaasiballooni regulaator alati pärast kasutust või rikke korral.

Eemaldage regulaator gaasiballoonilt.

Terrassisoojendit võib hoida siseruumides, kui gaasiballoon on lahti ühendatud ning soojendi küljest eemaldatud. Hoiustage terrassisoojendit kuivas kohas kaitstuna vihma ja tuule eest.

Ärge hoiustage gaasiballooni kunagi maa all ega puuduliku õhutusega kohtades.

Puhastamine ja hooldus

Ärge puhastage terrassisoojendit süttivate, abrasiivsete ja korrodeerivate puhastusvahenditega.

Pulbervärvkattega pindasid tuleb pühkida niiske pehme lapiga.

Harjake põletipead regulaarselt puhta pehme harjaga.

Vajadusel ostke terrassisoojendi jaoks kate, et see oleks ilmastikutingimuste, tuule ja tolmu eest kaitstud.

Spetsiifiline teave roostevaba terase kohta

Vaatamata oma nimele võib tavapärase roostevaba teras hakata roostetama keskkonnas, kus võib tekkida kroomoksiidi. Nendes tingimustes hakkab raud sulamis roostetama ning seejärel on seda raske peatada. See juhtub eriti siis, kui õhus on soola, nagu tavaliselt rannikute lähedal.

Roostevabas terasest pindasid tuleks puhastada niiske kareda köögikäsnaga ja natukese puhastusvahendiga. Puhastage terast terasuunas, mitte ringikujuliselt ning mitte eri suundades. Seejärel kuivatage pindasid ebemevaba lapiga, mis on niisutatud leige veega, nii et need kuivaksid kiiremini ja triipe jätmata.

Seejärel pühkige vajadusel parafiinõlisse või WD40 õlisse kastetud lapiga, et anda roostevabale terasele kaitsekiht.

Gaasivarustustoru puhastamine

Kui terrassisoojendit ei kasutata pikema aja vältel, siis võivad tolm, mustus ja putukat gaasivarustustoru ning süüturi ja põleti avad ummistada.

Kui see juhtub, siis eemaldage põletipea ning gaasivarustustoru.

Hoidke reguleerimisnuppu allavajutatuna ning puhastage toru suruõhuga.

Paigaldage detailid tagasi.

Ühendage gaasiballoon ja avage regulaator.

Keerake reguleerimisnupp kuni täpini asendi "PILOT" järel ning hoidke seda 3-4 minutit paigal enne kui üritate terrassisoojendit süüdata.



Törkeotsing

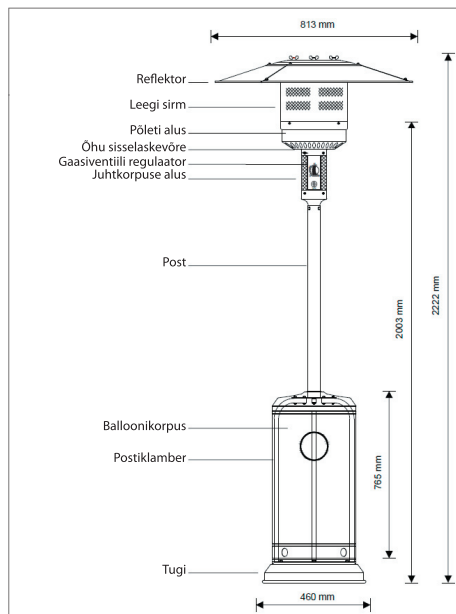

ET

Probleem	Võimalik põhjus	Võimalik lahendus
Süütur ei süti.	Regulaator on suletud.	Vt ptk Süütamine.
	Regulaator ei ole korralikult paigaldatud.	Vt ptk Gaasiballooni ühendamine.
	Gaasiballoon on pea-aegu tühi.	Vahetage see välja.
	Süüturi ava on ummistunud.	Puhastage ava torupuhasti või terastraadiga.
	Torus on õhku, mistõttu ei jõua gaas süüturini.	Avage gaasiballooni regulaator ning hoidke reguleerimisnuppu 3-4 minutit alla vajutatuna, enne kui üritate terrassisoojendit süüdata.
	Süütenupu vajutamisel ei teki sädet.	Laske süütenupp asjatundja poolt parandada või asendada. Süüdake süütur kaminatikkude või tulemasinaga.
	Siis näete selgelt, kas süütur on põlema süttinud või mitte.	Päevavalguses võib olla raske näha, kas süütur on põlema süttinud. Keerake reguleerimisnupp asendisse HI ja vaadake, kas põleti on süttinud.
	Termoelemendi halb seisund.	Asendage termoelement.
Süütur ei jää tööle.	Süüturi ümber on mustust.	Puhastage süüturit ümbritsev ala väikese harja või torupuhastiga.
	Eksisteerib leke.	Vt ptk Lekketest.
	Süütur on kustunud.	Viige terrassisoojendi varju alla.
	Lahtised ühendused.	Pingutage ühendusi.
	Gaasiballoon on pea-aegu tühi.	Vahetage see välja.
Põleti ei süti.	Põleti ava on ummistunud.	Puhastage ava torupuhasti või terastraadiga.
	Gaasivarustustorus on mustust.	Vt ptk Gaasivarustustoru puhastamine.
	Termoelemendi halb seisund.	Asendage termoelement.
	Süüteleegi komplekt on kaldu.	Asetage süütur õigesti.
	Ei ole õiges asukohas.	Asetage õigesti ja proovige uuesti.
	Gaasiballoon on pea-aegu tühi.	Vahetage see välja.

Kui seadmel esineb paigaldamisest või kasutamisest tekkinud vigu, ärge püüdke neid ise muuta. Selle lahendamiseks võtke ühendust tarnija või edasimüüjaga.

Teeninduskeskus

Pidage meeles: Palun märkide kõikide päringute puhul ära toote mudelinumber.

Mudelinumber on toodud ära käesoleva juhendi kaanel ning toote nimisildil.

Palun kontakteeruge Teeninduskeskusega juhul kui:

- Kaebused
- Osade vahetamised
- Tagastamised
- Garantiiküsimused
- www.schou.com

Toodetud Hiina Rahvavabariigis

Tootja:

Schou Company A/S

Nordager 31

DK-6000 Kolding

© 2019 Schou Company A/S

Kõik õigused kaitstud. Käesolevat kasutusjuhendit ei tohi ilma ettevõtte Schou Company A/S eelneva kirjaliku nõusolekuta paljundada ei osaliselt ega täielikult, elektrooniliselt või mehaaniliselt (näiteks fotokoopia või skaneering), tõlkida ega hoida andmebaasis ja otsingusüsteemis.

EÜ VASTAVUSDEKLARATSIOON

Tootja Schou Company A/S

Nordager 31, 6000 Kolding, Taani

kinnitab käesolevaga, et toode

terrassisoojendi, millel on regulaator ja voolik, tootenumbriga 547705, 547717, 547764, 547765, 547710, 547711, 547759, 547760, 547776 ja 547777

komplekt, mis koosneb

- A-tüüpi (ainult õues kasutatav) välistingimustes kasutatav terrassisoojendi, seadmekategooriatega: I3+(28-30/37), I3B/P(30), I3B/P(37) ja I3B/P(50)
- CGAS gaasiregulaatori tüüp C21, C31-30
- CGAS gaasivooliku mudel DRE0311

vastab järgmiste EÜ direktiivide (sh kohaldatavate muudatuste) sätetele

viitenr	pealkiri	Jah/ei
2016/426/EMÜ	gaaskütuseid põletavad seadmeid	Jah

ning et on kohaldatud järgmisel leheküljel viidatud standardeid ja/või tehnilisi spetsifikatsioone.

Terrassisoojendi on identne versiooniga, mis vastab EÜ tüübihindamistöendi (GAR) PIN-nr 0063BU7882 toodet hõlmavale B-moodulile.

Selle väljaandja:

Teavitatud asutus nr 0063

Kiwa Nederland B.V.

Wilmersdorf 50, P.P. Box 137

7300 AX Apeldoorn,

Holland

LPG-regulaator on identne mudeliga, mis vastab tüübihindamistöendi nr 2531CS-0082 versiooni 00 tootmistüüpi hõlmavale B-moodulile.

Selle väljaandja:

Teavitatud asutus nr 2531

Taani tule- ja ohutustehnoloogia instituut,

Jernholmen 12

2650 Hvidovre

Taani

Gaasivoolik on identne mudeliga 10.5 (DRE 0311), mis on hõlmatud BSI kinnitustõendiga nr: VC 647808.

Viited vastavusdeklaratsiooni puhul kohaldatud standarditele ja/või tehnilistele spetsifikatsioonidele või nende osadele:

Ühtlustatud standard nr	Standardi nimi
EN 14543:2017	Spetsifikatsioonid vedelgaasiseadmete kohta. Päikesevarjuga terrassisoojendid – lõõrist kiirgavad küttekehad kasutamiseks välistingimustes või piisavalt ventileeritud kohtades.
EN 16129:2013	Rõhuregulaatorid, automaatsed vahetusseadmed, maksimaalse reguleerimisrõhuga 4 baari, maksimaalse jõudlusega 150 kg/h, seotud ohutusseadmed ja liitmikud butaani, propaani ja nende segude jaoks
EN 16436-1:2014 + A1:2015	Kummist ja plastist voolikud, torud ja ühenduselemendid, mida kasutatakse propaani, butaani ja nende seguga aurufaasis. Voolikud ja torud

EÜ VASTAVUSDEKLARATSIOON

(1) Vajaduse korral viidatakse standardi või tehnilise spetsifikatsiooni kohaldatavatele osadele või klauslitele.



Kirsten Vibeke Jensen 2019-03-13 Kolding, Taani

Product Safety Manager

(allakirjutanu nimi ja ametikoht, kellel on voli kohustada tootjat või tema volitatud esindajat)

ET



DK - Der medfølger én af disse regulatorer:

*: Regulator til Sverige

** : Regulator til øvrige lande

NO - Én av disse regulatorene følger med:

*: Regulator til Sverige

** : Regulator til andre land

SE - Det medföljer en av dessa regulatorer:

*: Regulator till Sverige

** : Regulator till övriga länder

FI - Mukana toimitetaan jokin seuraavista säätimistä:

*: Säädin Ruotsiin

** : Säädin muihin maihin

GB - One of the following regulators is provided:

*: Regulator for Sweden

** : Regulator for other countries

DE - Im Lieferumfang ist einer dieser Regler enthalten:

*: Regler für Schweden

** : Regler für sonstige Länder

ET - Kaasas on üks järgnevatest regulaatoritest:

*: Regulaator Rootsi jaoks

** : Regulaator teiste riikide jaoks

PL - Dołączony jest jeden z następujących reduktorów ciśnienia:

*: Reduktor do stosowania na terenie Szwecji

** : Reduktor do stosowania na terenie innych krajów

DK

NO

SE

FI

GB

DE

PL

ET

ES

IT

NL

FR

